

Bliain 6 & Bliain 7

Bogaimis Linn!

Aonad Téamach



Clár

Faoin Aonad Téamach seo			1
An dóigh leis an Aonad Téamach seo a úsáid			2
Rannán 01 Cad é mar a bhí an saol do pháistí sa ré Victeoiriach?	Gníomhaíocht a hAon Gníomhaíocht a Dó Gníomhaíocht a Trí Gníomhaíocht a Ceathair	Páistí Sráide Fostú Páistí Cluichí Sráide Laethanta Scoile	5 9 13 18
Rannán 02 Cad é mar a bhí an saol i dtithe Victeoiriacha?	Gníomhaíocht a Cúig Gníomhaíocht a Sé	An Saol Thíos Staighre Mná agus Fir Uaisle	23 26
Rannán 03 Nollaig Victeoiriach	Gníomhaíocht a Seacht	Seó Mór na Nollag	31
Rannán 04 An Saol Victeoiriach	Gníomhaíocht a hOcht	An Mórsheó Deiridh	37
Áiseanna			39
Aguisíní			46

Admhálacha

Is mian le CCEA aitheantas a thabhairt d'obair agus do chomhoibriú ó fhoireann agus ó dhaltáí St Mary's Primary School, Cabrach, agus do na daoine seo a ghlac páirt i bhforbairt an Aonaid Théamaigh seo:

- Alison Lennon – Seagoe Primary School, Port an Dúnáin;
- Chris Scott, Príomhoide – Seagoe Primary School, Port an Dúnáin;
- Iris Scarlett, Oifigeach Comhairleach Cúnta – SELB;
- Moya Gibson; agus
- Painéal Corpoideachais Idir-Bhord do Thuaisceart Éireann as a chaoinead cuid de na smaointe ón áis *Stepping Stones; Adventures in Dance* a athchóiriú agus a úsáid.

Faoin Aonad Téamach Seo

Tá an tAonad Téamach seo ceangailte le *Smaointeoireacht Tríd an Aimsir Chaite*, SFN Blianta 6&7. Fiosraítear téama na Victeoiriach trí chomhthéacs an damhsa chruthaithigh le cuidiú le páistí dearcadh dearfach ar ghníomhaíocht choirp a fhorbairt agus tacú le stíl mhaireachtála ghníomhach.

Tá an t-aonad seo ina thaca le ceann de na croíghnéithe is bun le haidhmeanna agus le cuspóirí Churaclam Thuaisceart Éireann, mar atá, **Sláinte Phearsanta**, sa mhéid go gcuidíonn sé le páistí tuiscint a fhorbairt ar thábhacht na haclaíochta i stíl mhaireachtála shláintiúil. I gcuid mhór de na gníomhaíochtaí, spreagtar páistí le hoibriú go praiticiúil agus

go cruthaitheach le páistí eile, agus le smaointe agus le tuairimí páistí eile a roinnt, agus a luach a thabhairt dóibh. Beidh deis ag páistí cuid de na scileanna a chomhlíonann riachtanais Churaclam Thuaisceart Éireann ag Eochairchéim 2 a fhorbairt. Tugtar achoimre ar fhócas an aonaid seo thíos:

Cuspóir Churaclam Thuaisceart Éireann	An duine óg a fhorbairt mar dhuine aonair.
Croíghné	<i>Sláinte Phearsanta</i>
Scileanna Smaointeoireachta agus Ábaltachtaí Pearsanta	Díríonn an tAonad Téamach seo ar Bheith Cruthaitheach . Beidh deiseanna ag páistí: <ul style="list-style-type: none">• <i>Smaointe agus ceisteanna a thriail;</i>• <i>Naisc nua a dhéanamh idir smaointe/eolas;</i>• <i>Foghlaim ó smaointe daoine eile agus a luach a thabhairt dóibh; agus</i>• <i>Smaointe a fhíorú trí thriail a bhaint as gníomhartha éagsúla.</i> Beidh deiseanna fosta ag páistí na scileanna a bhaineann le <i>Ag Obair le Daoine Eile</i> agus le <i>Smaointeoireacht, Fadhbriteach agus Cinnteoireacht</i> a fhorbairt.
Scileanna Traschuraclaim	Dírítear aird ar chuspóirí foghlama a bhaineann le scileanna traschuraclaim, nuair is cuí. Is iad seo na scileanna traschuraclaim: <ul style="list-style-type: none">• Cumarsáid (Cum);• Úsáid na Matamaitice [ÚMata]; agus• Úsáid TFC [ÚTFC]
An Foghlaim a Nascadh	San Aonad Téamach seo beidh deiseanna ag múinteoirí an fhoghlaim a nascadh trasna na Réimsí Foghlama seo a leanas: <ul style="list-style-type: none">• Na hEalaíona; agus• An Domhan Thart Orainn.
Aidhm	Tá d'aidhm ag an Aonad Téamach seo páistí a spreagadh: <ul style="list-style-type: none">• Eolas, scileanna agus tuiscint i réimse gníomhaíochtaí agus dúshlán fisiceach a fhorbairt;• Scileanna smaointeoireachta trí réimse comhthéacsanna gluaiseachta a fhorbairt; agus• Tréithe pearsanta a fhorbairt, mar shampla freagracht a ghlacadh, cothroime, bheith ag obair le daoine eile agus ceannasaíocht.

An dóigh leis an Aonad Téamach seo a úsáid

Is é atá san Aonad Téamach seo ná:

- Gníomhaíochtaí, ina bhfuil dhá chuid:
 - Moltaí Teagaisc agus Foghlama; agus
 - Ceacht Damhsa Chruthaithigh.
- CD *'Let's Get Moving!'* ar a bhfuil ceol leis na ceachtanna damhsa a thionlacan.
- DVD *'Let's Get Moving!'* ar a bhfuil léiriú ar sheichimh damhsa agus ar cheachtanna, mar aon le hagallamh le múinteoir a thriail an t-aonad seo.

Athchóiríodh an tsraith cheachtanna damhsa san aonad seo ón phacáiste *Stepping Stones; Adventures in Dance* (Painéal Corpoideachais Idir-Bhord). Tabhair faoi deara, le do thoil, go bhfuil a lán ábhar i ngach gníomhaíocht agus is féidir gur mian leat gach ceann acu a leathnú thar roinnt ceachtanna. Ní gá na gníomhaíochtaí uile a dhéanamh, ach ná déan dearmad Gníomhaíocht 8 a chur in oiriúint de réir na gníomhaíochtaí a rinne sibh.

Is féidir go mbeidh sé ina chuidiú páistí a fhísiú agus iad i mbun léirithe mar ghléas le tacú le luacháil agus le léirithe a fheabhsú. Beidh an físeán ina achoimre úsáideach do pháistí fosta sula dtabharfaidh siad faoi Ghníomhaíocht 8.

I rith na ngníomhaíochtaí a leanann beidh deiseanna ag páistí:

- feabhas leanúnach i gcumas, i smacht, i gcomhordú agus i bhfeasacht ar spásúlacht a fhorbairt i réimse de scileanna fisiceacha, agus a bheith in ann na scileanna a bheachtú, a shíneadh agus a chur i ngníomh le cruinneas agus le comhsheasmhacht fheabhsaithe.
- oibriú ina n-aonar nó go comhoibríoch ina mbeirteanna nó ina ngrúpaí beaga;
- a bhfreagairtí gluaiseachta a fhorbairt trí mhíreanna gluaiseachta mar fhreagairt ar spreagthaí éagsúla a fhiosrú, a chruthú agus a chur i ngníomh;
- bheith ábalta a ngluaiseachtaí féin agus gluaiseachtaí daoine eile a bhreathnú, a thuiscint, a phlé, a luacháil agus cinnteoireacht a dhéanamh fúthu. Beidh deiseanna acu fosta cad é is léiriú maith ann a aithint;
- an gá atá le héadaí agus coisbheart cuí a chaitheamh do ghníomhaíochtaí éagsúla a thuiscint;
- na fáthanna atá le réamhaclaíocht agus le hiarclaíocht a thuiscint; agus
- tuiscint ar an bhaint idir gníomhaíocht choirp, dea-shláinte agus folláine a fhorbairt.





RANNAN!

Cad é mar a bhí an saol do pháistí sa ré Vichteoiriach?

01

Gníomhaíocht a hAon Páistí Sráide

Cuspóirí Foghlama Molta

Is é a dhéanfaidh na páistí:

- bheith in ann liosta a dhéanamh;
- a bhfreagairtí gluaiseachta a fhorbairt trí mhíreanna gluaiseachta mar fhreagairt ar spreagthaí éagsúla a fhiosrú, a chruthú agus a chur i ngníomh;
- bheith in ann oibriú go cruthaitheach ina ngrúpaí beaga; agus
- bheith in ann a ngluaiseachtaí féin agus gluaiseachtaí daoine a bhreathnú, a thuiscint, a phlé, a luacháil agus cinnteoireacht a dhéanamh fúthu [Cum].

Gníomhaíochtaí Foghlama agus Teagaisc Molta

Sula ndéanfaidh na páistí na gníomhaíochtaí damhsa, déanadh siad liosta de ghníomhaíochtaí a dtiocfadh leo teacht orthu ar shráid Victeoiriach. Breathnaí gí an scannán 'Oliver Twist' nó an scannán 'Oliver' le radhairc pheasghadaíochta a fheiceáil. Pléigh leis na páistí an dóigh a mbíonn peasghadaithe in ann earraí a bhaint ó íospartaigh i ngan fhios dóibh. Cén cineál earraí a dhéanfadh siad iarracht a ghoid? Cén dóigh a rachadh peasghadaí suas a fhad lena (h)íospartach gan an t-íospartach a chur san airdeall faoin rún atá aige? Úsáid Áis A, 'Bunachar Gníomh-Fhocal ar Pháistí Sráide agus Cluichí Sráide' mar spreagthach anseo, más gá.



Damhsa Cruthaitheach – Páistí Sráide

Oibreoidh páistí ina n-aonar ar bhogadh faoi luasanna agus i dtreonna difriúla, ar reo agus ar ghotháil ar leibhéal éagsúla. Rachaidh siad i bpáirt le ceathrar páirtithe éagsúla, duine ar dhuine, le seichimh pheasghadaíochta a chruthú agus léireoidh siad na seichimh mar dhamhsa.

Le linn do leath an ranga na léirithe a bhreathnú agus a luacháil, glacfaidh páistí roghnaithe grianghraif dhigiteacha a bheidh ina dtaca le hiarphlé agus ina gcuid de thaispeántas amhairc sa seomra.

Tabhair faoi deara, le do thoil: Is féidir go mbeidh trí nó ceithre sheisiún de dhíth leis an damhsa seo a chleachtadh agus a léiriú.

Roimh dheireadh an cheachta beidh páistí in ann:

- rith agus seachaint;
- oibriú le roinnt páirtithe le gluaiseachtaí peasghadaíochta a cheangal le chéile; agus
- oibriú i ngrúpa beag le damhsa ‘Peasghadaithe’ a chruthú [Cum].



CEOL: ‘Let’s Get Moving’ CD, Rian 1, ‘Pie in the Face Polka’, Henry Mancini



DVD: 1. Street Urchins – Modelling the Sequences
2. Street Urchins – Applying the Sequences

Gníomhaíochtaí	Pointí Teagaisc
Réamhaclaíocht	
Siúlfaidh páistí isteach sna spásanna agus amach astu gan baint do dhuine ar bith. De réir a chéile, géaróidh siad a gcoiscéim go siúl gasta, ina dhiaidh sin go bogshodar agus ina dhiaidh sin go rith. Rithfidh siad go cliathánach agus seachnóidh siad aon duine a thiocfaidh sa bhealach orthu. Spreag iad le treo a athrú agus iad ag rith leis an spás iomlán atá ar fáil a úsáid. Iarr orthu rith sna sála ag páirtí gan baint dó.	Spásáil mhaith Coiscéim éadrom – meáchan ar úlla na gcós Céim bhréige agus seachaint
Seicheamh Tadhail Rithfidh páistí trí na spásanna – ar chomhartha uait, tadhlóidh siad leis an duine is gaire le baill chomhfhreagracha an choirp: <ul style="list-style-type: none"> • lámh le lámh • sciathán le sciathán • glúin le glúin • cromán ar cromán • cos le cos • gualainn le gualainn 	Béim ar ghluaiseacht ghasta tadhail, bogadh ar aghaidh An spás iomlán a úsáid Treo a athrú Coiscéim chiúin Spásáil mhaith Baill éagsúla an choirp in úsáid
Seicheamh Ban agus Fear Uasal Cleachtfaidh páistí siúl trí na spásanna mar bhean nó fear uasal saibhir Vichteoiriach, nó mar dhuine cnagaosta atá ag bogadh go han-mhall agus, b’fhéidir, go crom. Iarr orthu gothaí éagsúla a chleachtadh le beannú dá chéile, mar shampla: hata ard a ardú, umhlú, claonadh cinn, sméideadh cinn/beannú de lámh, parasól a iompar agus a rothlú.	Go mall agus faoi smacht Siúl go hard

Gníomhaíochtaí	Pointí Teagaisc
Forbairt	
<p>INA mBEIRTEANNA</p> <p>Úsáid an ghearrthóg <i>Street Urchins – Modelling the Sequences</i> ón DVD le hamharc ar léiriú an damhsa seo.</p> <p>Seicheamh Seachanta</p> <p>Ina mbeirteanna, gluaisfidh na páistí go gasta chun tosaigh, ar gcúl agus go cliathánach, ag iarraidh a chéile a sheachaint ach ag fanacht faoi fhad tadhaill dá chéile. Tadhlóidh siad an páirtí, an iarraidh seo le baill an choirp nach bhfuil comhfhreagrach, mar shampla:</p> <ul style="list-style-type: none"> • lámh le cos • uillinn le glúin • ladhar le bolg • troigh le géag coise <p>Seicheamh Cniogtha</p> <p>Iarr ar pháistí páirtí nua a aimsiú. Cleachtfaidh na páistí ‘peasghadaíocht’ ó áiteanna éagsúla ar chorp an pháirtí. Nuair a sciobfaidh páirtí amháin rud, casfaidh an páirtí eile go gasta le breith air agus rithfidh siad le chéile. Scaifeanna, ciarsúir nó giobail éadaigh a sciobfaidh na beirteanna go gasta óna chéile. Seo thíos seicheamh samplach:</p> <ul style="list-style-type: none"> • Leanfaidh Páiste A Páiste B. • Cniogfaidh A ar ghualainn B. • Stadfaidh B agus breathnóidh thart. • Sciobfaidh A ciarsúr go gasta agus tiontóidh thart le héalú. • Béarfaidh B greim coime ar A agus rithfidh an bheirt pháistí achar gairid le chéile. • Déanfaidh siad an seicheamh athuair, ag leanúint ar aghaidh sa treo céanna. Déan an seicheamh don tríú huair agus malairt róil ag gach páiste. <p>Seicheamh Bosa in Airde</p> <p>Iarr ar pháistí páirtí nua a aimsiú. Agus iad ag bualadh lena chéile, siúlfaidh na páistí i dtreo a chéile, déanfaidh siad ‘bosa in airde’ agus ansin sciobfaidh páiste A ciarsúr pháiste B agus déanfaidh iarracht éalú. Béarfaidh páiste B greim chaol na láimhe ar pháiste A agus casfaidh sé thart é trí chiorcal iomlán amháin. Déanfaidh siad an seicheamh athuair, malairt róil acu leis an seicheamh a chleachtadh agus a fheabhsú.</p> <p>Seicheamh Peasghadaíochta</p> <p>Iarr ar pháistí páirtí nua a aimsiú. Athbhreithnigí agus pléigí an ghearrthóg DVD. Iarr ar pháistí a seicheamh peasghadaíochta féin a chruthú.</p> <p>I rith na gceachtanna seo, spreag leathchuid den rang na beirteanna atá i mbun léirithe a bhreathnú agus a phlé/a luacháil. Ansin, malartaigh thart iad leathchodanna agus déan an ghníomhaíocht arís.</p> <ul style="list-style-type: none"> • Cé acu seicheamh peasghadaíochta ba chorrathí le breathnú air? • Cad iad na gluaiseachtaí ab fhearr? Cad chuige? <p>Breathnaigí an léiriú ar an damhsa peasghadaíochta iomlán ar an DVD agus pléigh é. Labhair leis an rang faoi na codanna éagsúla sa seicheamh damhsa, go háirithe úsáid ceathrar páirtithe éagsúla leis an damhsa a thógáil.</p>	<p>Tadhall gasta agus bogadh ar aghaidh</p> <p>Éagsúlacht i luas, i leibhéal, i dtreonna agus i mbaill an choirp Coiscéim chiúin éadrom</p> <p>Casadh a thabhairt isteach sa seicheamh ag oibriú ar leibhéal éagsúla Tús agus deireadh an tseichimh acu a phleanáil Athdhéanamh agus cleachtadh</p> <p>Athrú gasta treo agus luais Greim coime a choinneáil le dhá lámh ar pháirtí</p> <p>Casadh nó rothlú a úsáid le treo a athrú</p> <p>‘Sciobadh’ bog chaol na láimhe a chleachtadh Baill éagsúla an choirp a úsáid</p> <p>Luascadh thart uair amháin – ag claonadh siar ón pháirtí agus an ceann in airde</p>

Gníomhaíochtaí	Pointí Teagaisc
Creatlach Damhsa	
<p>Úsáid an ghearrthóg <i>Street Urchins – Applying the Sequences</i> ón DVD le hamharc ar léiriú an damhsa seo.</p> <ul style="list-style-type: none"> • Siúil, déan bogshodar agus rith trí spásanna. • Déan an Seicheamh Seachanta faoi dhó. • Siúil trí na spásanna, cleacht an Seicheamh Bean agus Fear Uasal roimh bhualadh le páirtí nua. • Déan an Seicheamh Cniogtha faoi thrí. • Déan an Seicheamh Bean agus Fear Uasal arís roimh bhualadh le páirtí nua. • Déan an Seicheamh Bosa in Airde faoi dhó le páirtí. • Déan an Seicheamh Bean agus Fear Uasal arís roimh bhualadh le páirtí nua. • Déan an Seicheamh Peasghadaíochta faoi dhó. • Má chríochnaíonn siad go luath, déanfaidh beirteanna reo agus breathnóidh siad ar na daoine eile go dtí go mbeidh an seicheamh déanta ag gach duine. Socracht iomlán ó gach duine le deireadh a chur leis an damhsa. 	<p>Teannas maith sa chorp le cruthanna láidre a thaispeáint.</p> <p>Fótaichríoch mhaith agus leibhéal éagsúla in úsáid ag gach duine le deireadh leis an seicheamh acu a thaispeáint.</p>
Iaraclaíocht	
<p>Críochnaigh gach ceacht le gluaiseachtaí cuí a nascfaidh leis na móitífeanna damhsa a cleachtadh, mar shampla, gothaí fear nó ban uasal, seicheamh folaithe, fanacht socair ar leibhéal íseal agus reo.</p> <p>Cleachtfaidh páistí codanna éagsúla den damhsa, mar shampla, siúlfaidh siad ar bharráicíní na gcos i ndiaidh páirtí agus nuair a thiontóidh sé thart, cromfaidh siad nó rithfidh siad le nach bhfeicfear iad.</p>	
Forleathnú Breise	
<p>I nGRÚPAÍ DE 3 NÓ 4</p> <p>I ngrúpaí beaga, pléifidh agus cleachtfaidh na páistí gluaiseachtaí féideartha le haghaidh seichimh pheasghadaíochta. Beidh gach ball den ghrúpa ina ‘íospartach’ ar a sheal. Mar shampla, tarraingeoidh peasghadaí amháin aird an ‘íospartaigh’ le linn don duine eile peasghadaíocht a dhéanamh air/uirthi. Ansin cuirfidh na peasghadaithe an rud a goideadh thart eatarthu féin.</p> <p>Beidh leathchuid den rang i mbun léirithe le linn do na páistí eile iad a bhreathnú agus a phlé; ansin malartóidh siad ról agus déanfar arís é. Fiafraigh de na páistí:</p> <ul style="list-style-type: none"> • Cé acu drong de pheasghadaithe is mó a mbeadh rath uirthi? • An dtig libh rud ar bith a mholadh a d’fheabhsódh na seichimh? 	
Luacháil	
<p>Athbhreithnigh agus daingnigh an fhoghlaim trí na príomhscileanna a foghlaimíodh a achoimriú (.i. scileanna fisiceacha, bheith cruthaitheach, cumarsáid). Pléigh an tábhacht lena luach a thabhairt do smaointe daoine eile agus leis na smaointe a fhíorú tríd iad a thriail agus a chleachtadh. Fiafraigh cad chuige agus cén dóigh ar roghnaíodh gníomhartha/gluaiseachtaí faoi leith. Ar éisteadh le smaointe agus le tuairimí gach duine, agus ar tugadh a luach dóibh?</p>	

Gníomhaíocht a Dó Fostú Páistí

Cuspóirí Foghlama Molta

Is é a dhéanfaidh páistí:

- TFC a úsáid le taighde a dhéanamh ar fhaisnéis, í a roghnú agus a chur i láthair [ÚTFC];
- a bhfreagairtí a fhorbairt i ngluaiseacht trí mhíreanna gluaiseachta a fhiosrú, a chruthú agus a léiriú mar fhreagairt ar spreagthaí éagsúla;
- bheith in ann oibriú ina n-aonar agus go comhoibríoch ina mbeirteanna agus ina ngrúpaí beaga [Cum].

Gníomhaíochtaí Foghlama agus Teagaisc Molta

Mar ullmhú le haghaidh na ngníomhaíochtaí damhsa, iarr ar an rang TFC a úsáid le taighde a dhéanamh ar fhostú páistí sa ré Victeoiriach. Pléigh leis an rang na cineálacha éagsúla oibre a dhéanadh páistí i monarchana, i mianaigh, srl. Cad chuige a n-úsáidítí páistí sna tionscail seo? Cad é mar a bhíodh na dálaí oibre? Iarr ar na páistí liosta de phoist Victeoiriacha a dhéanamh agus a chur ar taispeánt. Pléigh na cineálacha gníomhartha gluaiseachta a d'úsáidfeadh páistí sa ré Victeoiriach sna poist seo. Úsáid Áis B, 'Bunachar Gníomh-Fhocal ar Fhostú Páistí' mar spreagthach anseo, más gá.



Damhsa Cruthaitheach – Fostú Páistí

Beidh faill ag páistí taisteal ar bhaill éagsúla an choirp agus gníomhartha láimhe/coise a chur le chéile amhail is dá mbeadh siad á bhfáscadh féin/ ag lámhacán trí shloic mhianaigh. Cleachtfaidh siad múscailt, searradh go fadálach agus drochmhaor dian á gcur isteach sa mhianach in éadan a dtola. Bogfaidh siad go comhoibriú i ngrúpa beag leis an obair thíos sa mhianach a léiriú. Faoi dheireadh, tiocfaidh siad amach as an mhianach, iad tuirseach traochta agus solas geal an lae ag cur isteach orthu, agus tabharfaidh siad aghaidh ar an leaba arís.

Glac grianghraif de na páistí ag damhsa agus bain úsáid astu leis an fhaisnéis ón taispeántas ar fhostú páistí.



CEOL: ‘Let’s Get Moving’ CD, Rian 2, ‘Theme from “The Molly Maguires”’, Henry Mancini



DVD: 3. Child Labour – (Dance Framework)

Tabhair faoi deara, le do thoil: Is féidir go mbeidh trí nó ceithre sheisiún de dhíth leis na seichimh a chleachtadh agus an damhsa a léiriú.

Roimh dheireadh an cheachta beidh páistí in ann:

- taisteal agus gotháil amhail is dá mbeadh siad ag obair i spás cúng;
- oibriú le páirtí le seicheamh de bheith ag obair thíos sa mhianach a chruthú; agus
- damhsa ar Fhostú Páistí a chruthú i ngrúpa beag.

Gníomhaíochtaí	Pointí Teagaisc
Réamhaclaíocht	
Bogfaidh páistí go gasta trí na spásanna uilig, ag tabhairt da n-aire gan duine ar bith a thadhall. Stadfaidh siad ar ordú uait. Lean ort ag cúngú an spás oibre atá ar fáil dóibh ach iarr orthu taisteal go gasta go fóill (spreagfaidh seo ionbhá sna páistí le drochdhálaí oibre na ré).	An spás cúng a úsáid go maith Éagsúlacht bheag de mhodhanna taistil – lámhacán, sleamhnú agus rolladh
Forbairt	
<p>Seicheamh ar Dhul ar Obair</p> <p>Cleachtfaidh páistí gluaiseachtaí a bhaineann, mar shampla, le múscailt, le searradh, le bheith an-fhuar, an-tuirseach agus an-ocrach. Iarr orthu leibhéil éagsúla réimse agus cruthanna éagsúla coirp a úsáid. Cleachtfaidh na páistí gluaiseachtaí agus roghnóidh siad ceithre cinn acu. Léireoidh siad ceann de na gluaiseachtaí seo ar leibhéal íseal, déanfaidh siad reo agus coinneáil socair, athróidh siad go meánleibhéal (reo agus coinneáil socair), ansin bogfaidh siad go leibhéal ard (reo agus coinneáil socair) agus faoi dheireadh roghnóidh siad leibhéal dóibh féin (reo agus coinneáil socair). Pléigí cé acu de bhaill an choirp atá ar an urlár.</p>	<p>Gluaiseachtaí áibhéileacha a dhéanamh</p> <p>Cinntigh go bhfuil tús agus deireadh cinnte le do sheicheamh</p>
<p>Seicheamh an Mhaoir</p> <p>Pléigí ról an mhaoir agus na gníomhartha a dhéanfadh sé leis na páistí a chur i líne le haghaidh oibre. Fiafraigh de na páistí cén dóigh a nglacfaidís leis an bhulaíocht seo. Cleachtfaidh siad gluaiseachtaí gnímh agus frithghnímh an mhaoir le páirtí, malartóidh siad ról agus déanfaidh siad arís é.</p> <p>Beidh leathchuid den rang i mbun léirithe le linn don leathchuid eile iad a bhreathnú agus a phlé; malartóidh siad ról agus déanfar arís é. Iarr ar na breathnóirí trácht ar ghluaiseachtaí agus ar fhreagairtí láidre coirp.</p>	<p>Gluaiseachtaí áibhéileacha a dhéanamh agus ról a mhalartú</p>

Gníomhaíochtaí	Pointí Teagaisc
Forbairt (ar lean)	
<p>Seicheamh Isteach sa Mhianach Cleachtfaidh na beirteanna roinnt cruthanna a choinneáil leis an bhealach isteach chun an mhianaigh a léiriú, ag cur baill éagsúla an choirp le chéile agus ag taispeáint réimse leibhéal.</p> <p>Cleachtfaidh siad seichimh aonair le dul isteach sa sloc mianaigh agus le taisteal feadh an tsloic mhianaigh a léiriú [dul isteach, lámhacán ar cheithre boinn, cuachadh, casadh agus rolladh]. Is féidir an seicheamh seo a dhéanamh arís le dul amach as an mhianach i ndeireadh an damhsa.</p> <p>Seicheamh Oibre Iarr ar pháistí smaoineamh ar na gníomhartha a d'úsáidfeadh siad dá mbeadh siad ag obair sa mhianach. Déanfaidh siad gníomhartha timthriallacha lena sciatháin le gníomhaíochtaí gaolmhara a léiriú (tarraingt, tógáil, iompar, íslíú agus scuabadh), agus cuirfidh, de réir a chéile, gluaiseachtaí coise agus troighe leis an seicheamh.</p> <p>Cleachtfaidh siad na gluaiseachtaí ina n-aonar agus ansin le páirtí nó ina dtriúir. Mar shampla, ina n-aonar, ina luí ar a dtaobh ag úsáid piocáide; ina dtriúir, an chéad duine ag úsáid gluaiseachtaí láidre brúite, an dara duine ag léiriú rolladh lomáin le rotha cairte a chur in iúl, an tríú duine ag tarraingt ag an am céanna.</p> <p>Beidh leathchuid den rang i mbun léirithe le linn don leathchuid eile iad a bhreathnú agus a phlé; malartóidh siad róil agus déanfar arís é. Iarr ar na breathnóirí trácht ar ghluaiseachtaí agus freagairtí láidre coirp.</p> <p>Seicheamh Amach as an Mhianach Cleachtfaidh na páistí ceithre ghluaiseacht le héifeacht sholas geal an lae orthu a léiriú i ndiaidh go leor uaireanta a chaitheamh thíos sa mhianach dhorcha.</p> <p>Ceisteanna do na breathnóirí:</p> <ul style="list-style-type: none"> • An raibh tú in ann an tasc roghnaithe thíos sa mhianach a aithint ó na gníomhartha? • Cad iad na páirteanna a thaitin leat agus cad chuige? • Cén dóigh arbh fhéidir seicheamh damhsa faoi leith a fheabhsú? <p>Iarr ar pháistí éisteacht leis an cheol agus smaoineamh ar cad é mar a thosóidh agus cad é mar a chríochnóidh siad a ndamhsa. Caithfidh siad athruithe crutha, leibhéil, treo agus luais a léiriú ina seicheamh.</p>	<p>Ceangail mhíne Uainiú maith</p> <p>Gluaiseachtaí láidre brúite agus tarraingthe</p> <p>Gluaiseachtaí agus dreacha áibhéileacha a dhéanamh</p> <p>Úsáid mhaith leibhéal Úsáid chomharthaí láimhe</p>

Ar lean thall

Gníomhaíochtaí	Pointí Teagaisc
Creatlach Damhsa	
<ul style="list-style-type: none"> Roinn an rang ina dhá leath. Oibreoidh gach duine i leath amháin leis / léi féin le linn don leath eile oibriú ina ngrúpaí de thriúr, de cheathrar nó de chúigear le seichimh ghrúpa a fhorbairt. Roghnaigh duine amháin le bheith mar mhaor – i dtús an damhsa, beidh a dhroim leis an rang ag fanacht leis na seichimh ghnímh agus frithghnímh. I spás, léireoidh na páistí an Seicheamh ar Dhul ar Obair. Tosóidh siad trí bhail bheaga an choirp a bhogadh, m.sh. cosa, sciatháin, méara, ceann, ansin searrfaidh siad le suímh íseal a thógáil agus reo. Athróidh siad go meánleibhéal agus reo, ansin leibhéal ard agus reo, roghnóidh siad a rogha suíomh le críochnú agus coinneáil socair. Léireoidh siad Seicheamh an Mhaoir an leis an mhaor agus beirt dhaltá eile. Gluaisfidh an maor chuig leath eile an ranga agus bogfaidh sé i dtreo gach grúpa lena chur i líne. Léireoidh na páistí An Seicheamh Isteach sa Mhianach, an maor á dtreorú agus ag tabhairt amach dóibh. Déanfaidh gach duine an Seicheamh Oibre acu uair amháin ar a laghad sula léireoidh siad an Seicheamh Amach as an Mhianach. Fillfidh na páistí abhaile agus déanfaidh siad tús an damhsa arís le dul a luí. Críochnaigh an damhsa le páiste amháin ag tabhairt céimeanna thar pháistí eile le dul a luí, ag cur seideoige ar choinneal agus á chlúdach féin le fluid. 	<p>Beidh ar an mhaor masc súl nó culaith éagsúil a chaitheamh</p> <p>Cleachtadh ar leibhéal íseal, meánach, ard, agus ansin ag a rogha leibhéal</p> <p>Cuimhnigh ar shuíomh an choirp ag na leibhéil éagsúla</p> <p>Suíomhanna socair i suíomh láidir Suímh an ghrúpa le leibhéil éagsúla agus le cruth an ghrúpa a léiriú</p> <p>Léirigh athrú leibhéil agus ceangail bail éagsúla an choirp le bealach isteach agus amach an mhianaigh a dhéanamh.</p> <p>Déan gluaiseachtaí malla sciatháin agus láimhe áibhéileacha thar an aghaidh</p>
Iaraclaíocht	
<p>Iarr ar pháistí luí i gcruth leathan ar an urlár agus gach géag a chrapadh go mall agus go docht isteach sa chorp. Ansin sínfidh siad gach géag go dtí go mbeidh siad ina luí i gcruth leathan arís. Cleachtfaidh siad cuachadh agus clúdach le dul a luí a chur in iúl.</p> <p>Cleachtfaidh siad na ceithre chruth éagsúla a thosaíonn agus a chríochnaíonn an damhsa, leibhéil éagsúla in úsáid acu. Le páirtí, déanfaidh siad cruthanna coirp le bealach isteach/amach an mhianaigh a léiriú.</p>	<p>Gluaiseachtaí míne malla</p> <p>Críocha féideartha ar an damhsa a phlé</p>
Forleathnú Breise	
<p>Iarr ar an rang smaoinemh ar phoist eile a bhíodh ag páistí sa ré Vichteoiriach, agus iad a phlé (m.sh. mangairí sráide, girseach díolta cipíní, gasúr díolta nuachtán, díoltóirí oisrí, srl.). Ceanglóidh siad trí nó ceithre ghluaiseacht le chéile le seicheamh gairid a dhéanamh a léireoidh cad é mar a mheallfadh siad custaiméirí lena n-earraí a cheannach.</p>	
Luacháil	
<p>An raibh daltaí in ann ionbhá a bheith acu leis na páistí a bhíodh ag obair sna mianaigh? Ar dheacra nó arbh fhusa leo oibriú ina mbeirteanna i gcomparáid le hoibriú ina ngrúpaí beaga? Cé acu ab fhearr leo, agus cad chuige? Cad iad na straitéisí a bhunaigh siad lena chinntiú gur oibrigh siad go maith le chéile?</p>	

Gníomhaíocht a Trí Cluichí Sráide

Cuspóirí Foghlama Molta

Is é a dhéanfaidh na páistí:

- TFC a úsáid le faisnéis a roghnú agus a úsáid [ÚTFC];
- a bhfreagairtí a fhorbairt i ngluaiseacht trí mhíreanna gluaiseachta a fhiosrú, a chruthú agus a léiriú mar fhreagairt ar spreagthaí éagsúla;
- bheith in ann oibriú go comhoibríoch ina mbeirteanna agus ina ngrúpaí beaga; agus
- bheith in ann a ngluaiseachtaí féin agus gluaiseachtaí daoine eile a bhreathnú, a thuiscint, a phlé agus a luacháil, agus cinnteoireacht a dhéanamh fúthu [Cum].

Gníomhaíochtaí Foghlama agus Teagaisc Molta

Mar ullmhú le haghaidh na ngníomhaíochtaí damhsa, iarr ar an rang TFC a úsáid le taighde a dhéanamh ar na cluichí a d'imríodh páistí sa ré Victeoiriach. Déanfaidh siad liosta de na cluichí seo agus de ghníomh-fhocail ghaolmhara [Úsáid Áis A, 'Bunachar Gníomh-Fhocal ar Pháistí agus Cluichí Sráide', mar spreagadh anseo, más gá]. Tabhair leat roinnt bréagán nó cluichí Victeoiriacha isteach sa seomra ranga nó sa chlós, mar shampla, caisil, an cluiche púicín, mirlíní, clocha tarraingthe, saighdiúirí, amhráin agus rainn scipeála. Imreoidh agus triailfidh na páistí na cluichí. Iarr orthu iad a chur i gcomparáid agus i gcodarsnacht leis na cluichí a imríonn siad sa lá atá inniu ann.



Damhsa Cruthaitheach – Cluichí Sráide

Ina n-aonar, úsáidfidh páistí liathróidí, téada scipeála agus fonsaí samhailteacha leis an dóigh a n-imreodh páistí sa ré Vichteoiriach sa tsráid a léiriú. Ina mbeirteanna agus ina dtriúir, cruthóidh siad seichimh ghluaiseachtaí le haghaidh scipeála, cleas na bacóide, leaisteanna agus déanamh folachán. Agus iad ag imirt leaisteanna nó ag déanamh na bhfolachán, spreag iad le baill éagsúla an choirp a úsáid agus le dul i bhfolach ar leibhéil éagsúla. Tiocfaidh na gluaiseachtaí seo le chéile mar dhamhsa ‘Cluichí Sráide’.

Tabhair faoi deara, le do thoil: Is féidir go mbeidh trí nó ceithre sheisiún de dhíth leis an damhsa seo a chleachtadh agus a léiriú.

Roimh dheireadh an cheachta beidh páistí in ann:

- modhanna éagsúla taistil a úsáid agus reo ar ordú;
- seicheamh cluiche sráide a chruthú ina ngrúpaí de bheirt nó de thriúir; agus
- gníomhartha áirithe ó gach cluiche a roghnú ina ngrúpaí beaga agus iad a chur le chéile le damhsa ‘Cluichí Sráide’ a chruthú.



CEOL: ‘Let’s Get Moving’ CD, Rian 3, ‘Pennywhistle Jig’, Henry Mancini



DVD: 4. Street Games – (Dance Framework)

Gníomhaíochtaí	Pointí Teagaisc
Réamhaclaíocht	
<p>Siúlfaidh páistí trí na spásanna uilig gan duine ar bith a thadhall, ag géarú ar a gcoiscéim de réir a chéile.</p> <p>Ansin triailfidh siad modhanna éagsúla le bogadh go gasta [m.sh. scipeáil, truslógacht, dul ar cosa in airde, rith ar úlla na gcos] agus cleachtfaidh siad modhanna éagsúla le taisteal agus le reo.</p> <p>Iarr ar an rang a shamhlú go bhfuil siad ag imirt chleas na bacóide, ag bualadh amach rann nó ag scipeáil, agus iarr orthu na gníomhartha seo a chleachtadh.</p> <p>Scairt cluiche éigin leis an rang agus iarr ar na páistí é a fhreagairt go gasta le gluaiseachtaí cuí.</p>	<p>Úsáid mhaith spáis Coiscéim chiúin</p> <p>Reo ag leibhéil éagsúla</p> <p>Gluaiseachtaí áibhéileacha agus gothaí móra a dhéanamh</p> <p>Athrú soiléir gníomhaíochta a léiriú</p>
Forbairt	
<p>Seicheamh Chleas na Bacóide</p> <p>Imreoidh na páistí cleas na bacóide – ag déanamh seicheamh gairid truslóg taobh le, taobh thiar de agus ar shiúl óna bpáirtí. Pleanálfaidh siad an eangach le haghaidh chleas na bacóide le páirtí, cleachtfaidh siad patrún truslóg le húsáid ina seicheamh agus cleachtfaidh siad an chloch a thógáil.</p> <p>Ceanglóidh na páistí na gluaiseachtaí seo le chéile le seicheamh gairid a chruthú, ag truslógacht agus ag léim ó chos amháin go dhá chos, ó dhá chos go cos amháin, agus sa deireadh ó dhá chos go dhá chos [is féidir cúig bhunléim a chleachtadh anseo].</p>	<p>Truslóg a dhéanamh ar an chos chlé/dheas ar an láthair/ag bogadh</p> <p>Tuirlingt shábháilte</p> <p>Fanacht sa limistéar rialaithe</p> <p>Coiscéim chiúin</p> <p>Reo ag leibhéil éagsúla</p>
<p>Seicheamh Leaisteanna</p> <p>Agus iad ag súgradh leaisteanna, beidh an tóir ar gach páiste ar a sheal. Seachnóidh sé ó thaobh go taobh, léimfidh sé as an bhealach, déanfaidh sé sleaschéim, céim bhréige, srl. Samhlóidh sé gur rugadh air cúpla uair agus reofaídh sé.</p>	<p>Leaisteanna ag leibhéil éagsúla</p> <p>Ligean do na páistí eile breith ort</p> <p>Éagsúlacht cruthanna agus leibhéal a úsáid</p>

Gníomhaíochtaí	Pointí Teagaisc
<p>Pleanálfaidh siad seicheamh gairid le chéile, mar shampla:</p> <ul style="list-style-type: none"> • Leagfaidh Páiste A lámh ar ghlúin Pháiste B. • Béarfaidh B greim ar a ghlúin, casfaidh/rothlóidh sé, léimfidh sé san aer agus tuirlingeoídh sé ar dhá chos. • Leagfaidh B lámh ar uillinn A. • Béarfaidh A greim ar a uillinn, casfaidh/luascfaidh sé, léimfidh sé san aer agus tuirlingeoídh sé ar dhá chos. • Déanfaidh siad an seicheamh arís, baill eile an choirp in úsáid acu. <p>INA dTRIÚIR Cuir an rang ina ghrúpaí de thriúr agus sainigh limistéar beag oibre do gach grúpa.</p> <p>Imreoidh na grúpaí leaisteanna, ag déanamh sealaíochta ar ról na tóra. Úsáidfidh siad baill éagsúla an choirp le tadhall a dhéanamh, mar shampla, leagfaidh A lámh ar ghlúin B, a leagfaidh lámh ar uillinn C, a leagfaidh lámh ar throigh A. Forbróidh gach grúpa seicheamh ina mbeidh casadh, luascadh nó léim san áireamh. Cuir i gcuimhne dóibh leanúint ar aghaidh leis na gluaiseachtaí seachanta agus leis na sleaschéimeanna a cleachtadh níos luaithe.</p> <p>Cleachtfaidh siad seicheamh nua leaisteanna mar a rinne siad thuas ina mbeirteanna. Déanfaidh siad arís an seicheamh leaisteanna agus cuimhneoidh siad air.</p> <p>Folacháin Cuirfidh na grúpaí iad féin i riocht tosaigh le folacháin a dhéanamh. Rithfidh Páiste A isteach i spás, reofaídh sé i gcruth mór le baill éagsúla an choirp i dteagmháil leis an urlár [m.sh. dhá chos agus lámh amháin ar an urlár]. Rithfidh Páiste B taobh thiar de/faoi chruth A agus cuachfaidh sé é féin le dul i bhfolach. Leanfaidh Páiste C Páiste B agus cuardóidh sé é ar leibhéal ard agus ansin ar leibhéal íseal, ansin díreoidh sé méar ar B lena thaispeáint go bhfuair sé é. Léimfidh gach páiste sa ghrúpa go hard san aer agus tuirlingeoídh go ciúin ar dhá chos. Malartóidh siad róil agus déanfaidh siad an seicheamh arís.</p> <p>Seicheamh Scipeála Cleachtfaidh na páistí rainn éagsúla scipeála le linn dóibh ligean orthu féin go bhfuil siad ag casadh téide. Déarfaidh siad rainn éagsúla scipeála, ag cantaireacht na bhfocal le chéile agus ag déanamh na ngníomhartha. Úsáid an Leidchárta Scipeála [Áis C] mar spreagadh.</p> <p>Seicheamh Buailte Bos Cleachtfaidh na grúpaí rainn a bhualadh amach. Déanfaidh siad gluaiseachtaí áibhéileacha trí go leor gluaiseachtaí den chorp uilig agus go leor cromthaí glúine. Iarr orthu na rudaí seo a chleachtadh: ísliú an choirp go talamh chun cruthanna beaga éagsúla a dhéanamh le dul i bhfolach; bogadh agus reo i gcruthanna éagsúla.</p>	<p>Greim ar an chorp leaistithe a scaoileadh sula léimfidh tú san aer.</p> <p>Gníomhartha áibhéileacha Leibhéal a athrú Coiscéim éadrom ar úlla na gcos</p> <p>Fanacht istigh sa limistéar/ saincheantar Gan rith rófhada ar shiúl</p> <p>Smaoineamh ar riocht tosaigh maith a aimsiú</p> <p>Cuimhneamh ar an chruth a rinne tú . Cuirfidh an tóraí lámh ar a éadan le cuardach a léiriú An leibhéal a athrú</p> <p>Rainn éagsúla a fhoghlaim Pléigh an dóigh leis na seichimh ghluaiseachta a fheabhsú.</p>

Gníomhaíochtaí	Pointí Teagaisc
----------------	-----------------

Creatlach Damhsa

- Cuir na daltaí i gceithre ghrúpa, iarr orthu seasamh i líne os comhair a chéile agus greim láimhe acu ar a chéile.

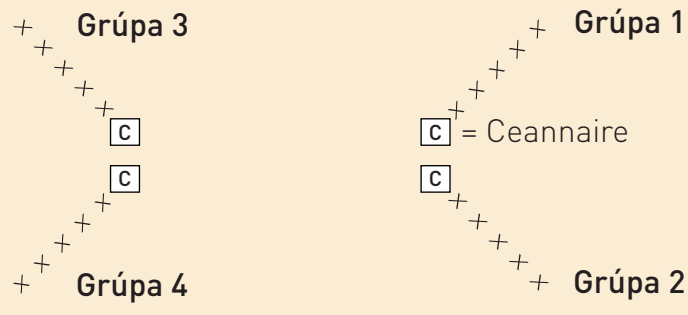

- Rachaidh an chéad bhall de ghrúpa 1 ar tosach le céimeanna scipeála le ceangal le grúpa 2 i gciorcal mór. Ba chóir go dtógfadh seo 16 bhuille den cheol.
- Déanfaidh grúpa 3 agus grúpa 4 an mhír scipeála seo le ciorcal mór eile a dhéanamh [16 bhuille].
- Athróidh gach ciorcal treo agus scipeálfaidh na daltaí ar feadh 16 bhuille eile.
- Scarfaidh siad ina gceithre bhunghrúpa agus tógfaidh siad 16 bhuille le bogadh go dtí a ceathrú féin den halla ina léireoidh siad a seichimh ar chluichí sa chlós súgartha.

Ba chóir na céimeanna scipeála a bheith éadrom, na glúine ardaithe agus na ladhracha ag díriú amach rompu

Grúpa 3

 Cleas na Bacóide
 Rainn Buailte Bos

Grúpa 1

 Leaisteanna

Grúpa 4

 Cluichí Scipeála

Grúpa 2

 Folacháin
 Rainn Buailte Bos

- Déanfaidh siad a seichimh ar chluichí sráide arís ar feadh 48 buille. Ansin, agus a lámha trasna ar a chéile ag na páistí, glacfaidh gach páiste lámha duine éigin agus scipeálfaidh siad tuathal go dtí an chéad ceathrú eile den halla le cluiche nua a imirt [16 bhuille].

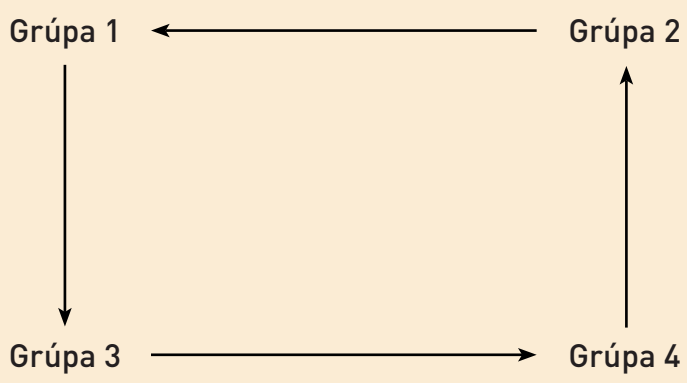

Gníomhaíochtaí	Pointí Teagaisc
<ul style="list-style-type: none"> • Léireoidh na páistí seicheamh nua cluichí ar feadh 32 buille. • Béarfaidh gach páiste i ngrúpa greim láimhe ar a chéile agus bogfaidh siad tuathal le céimeanna scipeála le ciorcal mór a dhéanamh leis an chéad ghrúpa eile. Leanfaidh siad orthu ag scipeáil i gcorcal (16 bhuille i dtreo amháin agus 16 bhuille sa treo eile). • Scarfaidh na ciorcail ar ais ina dhá líne, an ceannaire i dtosach na líne. Déanfaidh gach grúpa ciorcal le beirt ó gach grúpa a scipeálfaidh go lár an halla le 'luascadh' lámh crosach a dhéanamh. • Scipeálfaidh gach ciorcal ar feadh 8 mbuille i dtreo amháin agus ansin sa treo eile go dtí go gcríochnóidh an ceol. • Le críochnú, léimfidh gach páiste san aer i gcruth sínte, tuirlingeoídh siad go ciúin agus reofaídh siad i gcruth leathan sínte. 	<p>Treoróidh an ceannaire an líne go spás i gceathrú eile sa halla sula ndéanfaidh siad an ciorcal níos lú</p>
Iaraclaíocht	
<p>Seasfaidh siad ar an láthair agus ísleoidh siad iad féin ina gcruth beag cnaptha. Cleachtfaidh siad rainn scipeála agus buailte bos. Triailfidh siad cruthanna éagsúla cuachta agus sínte.</p>	<p>Gluaiseachtaí atá mall agus faoi smacht</p>
Luacháil	
<p>Ar bhain na páistí sult as na cluichí a chleachtadh? An raibh siad in ann súgradh go samhlaíoch agus go cruthaitheach, agus na gnéithe sin a chur isteach ina seichimh? Ar thrácht siad go héifeachtach ar léiriúcháin a chéile? Cad é mar a bhí siad agus iad ag obair le páirtí agus i ngrúpa? Arbh fhéidir leo an damhsa a léiriú os comhair rang eile nó os comhair a dtuismitheoirí? Arbh fhéidir cuid ar bith de na cluichí a theagasc do pháistí eile in am sosa?</p>	

Gníomhaíocht a Ceathair Laethanta Scoile

Cuspóirí Foghlama Molta

Is é a dhéanfaidh na páistí:

- dhá ré staire a chur i gcomparáid agus i gcodarsnacht lena chéile;
- a bhfreagairtí a fhorbairt i ngluaiseacht trí mhíreanna gluaiseachta a fhiosrú, a chruthú agus a léiriú mar fhreagairt ar spreagthaí éagsúla;
- bheith in ann a ngluaiseachtaí féin agus gluaiseachtaí daoine eile a bhreathnú, a thuiscint, a phlé agus a luacháil, agus cinnteoireacht a dhéanamh fúthu, agus bheith in ann a aithint cad is léiriú maith ann [Cum].

Gníomhaíochtaí Foghlama agus Teagaisc Molta

Mar ullmhú le haghaidh na ngníomhaíochtaí damhsa a bhaineann le laethanta scoile, ba chóir do na páistí oibriú ina ngrúpaí lena fháil amach cad é mar a bhí an scoil sa ré Vichteoiriach. An dtéadh gach duine ar scoil? Cad é a chaitheadh siad? Cad é a thugadh siad leo chun na scoile? Cad é mar a théadh siad ann? Cad iad na hábhair a mhúintí dóibh? Úsáid Áis D, 'Bunachar Gníomh-Fhocal ar Laethanta Scoile', mar spreagadh anseo, más gá.

Iarr orthu na cúinsí seo a chur i gcomparáid agus i gcodarsnacht le scoil an lae inniu. Iarr orthu oibriú ina ngrúpaí le cur i láthair dhá nóiméad a ullmhú don rang.



Damhsa Cruthaitheach – Laethanta Scoile

Ina n-aonar, pleanálfaidh páistí bealach chun na scoile. Ansin cruthóidh siad seicheamh gairid gníomhartha ar sheomra scoile ina mbeidh glaoch rolla, lámhscríbhneoireacht agus léitheoireacht san áireamh. Ina ngrúpaí de cheathrar, cruthóidh na páistí damhsa ‘Laethanta Scoile’ ina mbeidh na seichimh seo: dul ar scoil; spraoi agus cluichí i gclós na scoile; sa seomra scoile. Agus gach grúpa ar a seal ag léiriú a ndamhsa, beidh ar na grúpaí eile an léiriú a scannánú le haghaidh breathnaithe agus luachála ar ais sa seomra ranga.



CEOL: ‘Let’s Get Moving’ CD, Rian 4, ‘The Thorn Birds Theme’, Henry Mancini

Tabhair faoi deara, le do thoil: Is féidir go mbeidh trí nó ceithre sheisiún de dhíth leis na seichimh a chleachtadh agus an damhsa a léiriú.

Roimh dheireadh an cheachta beidh páistí in ann:

- scipeáil ar an láthair agus faoi shiúl;
- oibriú ina ngrúpaí de cheathrar, aontú ar ghníomhartha le radharc seomra ranga a léiriú agus na gníomhartha a chur le chéile le seicheamh a dhéanamh; agus
- oibriú le chéile chun 3 sheicheamh a cheangal le damhsa ‘Laethanta Scoile’ a chruthú.

Gníomhaíochtaí	Pointí Teagaisc
Réamhaclaíocht	
Scipeálfaidh páistí trí na spásanna agus stadfaidh siad anois is arís le scipeáil ar an láthair.	Meáchan ar úlla na gcos Spásáil
Forbairt	
<p>Dul ar Scoil Pleanálfaidh na páistí bealach chun na scoile. Spreag iad chun an seicheamh a dhéanamh suimiúil, na modhanna éagsúla taistil a thaispeáint agus athruithe ar luas a léiriú. Cén fonn atá sé ag iarraidh a chur in iúl? Buailfidh sé le cara agus bogfaidh siad ar aghaidh le chéile.</p> <p>Spraoi agus Cluichí i gClós na Scoile Rachaidh na páistí siar ar na gníomhsheichimh cluichí ón cheacht roimhe. Roghnóidh siad ceithre chluiche Victeoiriacha ón cheacht roimhe, pleanálfaidh siad seicheamh gairid chlós na scoile agus léireoidh siad seo le tionlacan ceoil.</p> <p>Beidh leath an ranga i mbun léirithe le linn don leath eile a bheith ag breathnú agus ag plé/ag luacháil. Malartóidh siad ról agus déanfar arís é. Cad iad na cluichí a shainaithin siad? Cé a rinne na gluaiseachtaí is suimiúla?</p> <p>Seicheamh Seomra Ranga Glaoch rolla: Iarr ar na páistí smaoineamh faoi cad é mar a d’fhreagródh siad nuair a ghlaofaí a n-ainm [lámh a ardú, seasamh suas/suí síos]. Lámhscríbhneoireacht: Scríobhfaidh páistí a n-ainm san aer le peannaireacht atá leanúnach agus chomh mór agus is féidir. Léitheoireacht: Iarr ar na páistí smaoineamh faoin dóigh a gcoinníonn siad greim ar leabhar agus iad á léamh. Taispeánfaidh siad na suíomhanna éagsúla léimh. Iarr orthu seicheamh gairid de cheithre ghníomh ‘léitheoireachta’ a chruthú, seicheamh a bheadh indéanta arís is arís eile.</p> <p>INA nGRÚPAÍ DE CHEATHRAR Oibreoidh grúpaí le chéile le féidearthachtaí éagsúla le haghaidh seicheamh seomra ranga a chruthú; caithfidh na gníomhartha seo a bheith sa seicheamh: líne a dhéanamh; dul isteach sa seomra ranga duine i ndiaidh duine; glaoch an rolla; scríbhneoireacht; léitheoireacht; málaí a phacáil; líne a dhéanamh; agus imeacht ón scoil.</p>	<p>Clog a úsáid le sos a fhógairt</p> <p>Éagsúlacht smaointe a úsáid</p> <p>Ceangail mhíne idir na gníomhartha</p> <p>Úsáid leibhéal éagsúil sa spás agus treonna éagsúla a spreagadh</p> <p>Gníomhartha sciatháin a úsáid le haghaidh ghlaoch an rolla</p>

Gníomhaíochtaí	Pointí Teagaisc
Creatlach Damhsa	
<p>Léireoidh na grúpaí an damhsa ‘Laethanta Scoile’, ag ceangal na seicheamh seo le chéile: Dul ar Scoil, Spraoi agus Cluichí agus Seomra Ranga.</p> <p>Léireoidl gach grúpa a seicheamh ar a sheal le linn do na daoine eile iad a bhreathnú agus a phlé/a luacháil.</p> <p>Cé acu grúpa a chuir an seicheamh is suimiúla i ngníomh? Cad chuige? Cad é a thaitin leat faoina seicheamh? Cé acu mír is mó a thaitin leat? An dtiocfadh leat feabhsuithe ar bith a mholadh?</p>	<p>Ceangail mhíne</p>
Iaraclaíocht	
<p>Rachaidh na cailíní i líne agus siúlfaidh nó máirseálfaidh siad deiseal ag leanúint bhallaí an halla. Rachaidh na buachaillí i líne agus siúlfaidh nó máirseálfaidh siad tuathal taobh istigh de líne na gcailíní.</p>	<p>Sciatháin a luascadh Siúl ar chomhchéim leis an duine romhat</p>
Luacháil	
<p>Cad é a shíl na páistí de bheith ag oibriú ina gceathrar? Ar dheacra nó arbh fhusa leo é ná bheith ag oibriú ina mbeirteanna? Cad chuige. Cad é mar a réitigh siad conspóid ar bith a bhí eatarthu?</p>	



RAVANNAN

Cad é mar a bhí an saol
i dtithe Victeoiriacha?

02

Gníomhaíocht a Cúig An Saol Thíos Staighre

Cuspóirí Foghlama Molta

Is é a dhéanfaidh na páistí:

- bheith in ann liosta a dhéanamh;
- a bhfreagairtí a fhorbairt i ngluaiseacht trí mhíreanna gluaiseachta a fhiosrú, a chruthú agus a léiriú mar fhreagairt ar spreagthaí éagsúla;
- bheith in ann a ngluaiseachtaí féin agus gluaiseachtaí daoine eile a bhreathnú, a thuiscint, a phlé agus a luacháil, agus cinnteoireacht a dhéanamh fúthu, agus bheith in ann a aithint cad is léiriú maith ann [Cum].

Gníomhaíochtaí Foghlama agus Teagaisc Molta

Mar ullmhú le haghaidh na ngníomhaíochtaí damhsa, déanfaidh na páistí liosta de na poist éagsúla a bhíodh ar fáil i dteach fir uasail, mar shampla, cailín tí, cócaire, coimeádaí tí, buitléir, buachaill bróg, buachaill stábla, agus araile. Pléigh cé acu a dhéanfadh na tascanna áirithe agus an céimlathas taobh istigh den teach. Cad é mar a bheadh dálaí oibre agus maireachtála na searbhóntaí? Agus Áis E, 'Bunachar Gníomh-Fhocal ar An Saol Thíos Staighre' in úsáid acu, déanfaidh na páistí iarracht gníomhartha a chur leis na tascanna. Cuirfidh siad na tascanna i gcomparáid agus i gcodarsnacht lena chéile, agus pléifidh siad dálaí oibre agus maireachtála, mar a bhíodh siad san am sin agus mar atá siad anois.



Damhsa Cruthaitheach – An Saol Thíos Staighre

Oibreoidh gach páiste ina n-aonar i réamhaclaíocht an cheachta le seicheamh scipeála a chruthú. Ina dhiaidh seo, déanfaidh siad seicheamh gairid de cheithre ghníomh a léireoidh tascanna a dhéantaí i dteach fir uasail sa ré Vichteoiriach. Ba chóir go mbeadh athruithe i leibhéal sa seicheamh seo agus go ndéanfaí faoi dhó é. Ina ngrúpaí de cheathrar, léireoidh na páistí seicheamh a chéile ar a sheal. Faoi dheireadh, roghnóidh siad gluaiseacht amháin as seicheamh gach duine agus cuirfidh siad le chéile iad leis an chúigiú seicheamh a chruthú. Caithfidh siad ansin gach ceann de na cúig ghníomhsheicheamh a chur le chéile lena ndamhsa ar 'An Saol Thíos Staighre' a chruthú.

Roimh dheireadh an cheachta beidh páistí in ann:

- seicheamh gairid scipeála a chruthú
- oibriú i ngrúpa beag agus seicheamh a aontú ina bhfuil gníomh ó sheicheamh gach bail san áireamh; agus
- damhsa ar 'An Saol Thíos Staighre' a chruthú taobh istigh de ghrúpa beag.



CEOL MOLTA: 'Carraroe Jig', The Corrs (níl seo ar an CD).

Gníomhaíochtaí	Pointí Teagaisc
Réamhaclaíocht	
<p>Scipeálfaidh na páistí trí na spásanna, agus stadfaidh ar ordú uait. Scipeálfaidh siad ar gcúl, agus stadfaidh ar ordú uait. Scipeálfaidh siad ar an láthair. Cruthóidh siad ansin seicheamh scipeála a thig leo a athdhéanamh.</p>	<p>Coiscéim chiúin éadrom Úsáid mhaith spáis Treonna</p>
Forbairt	
<p>Smaoineoidh páistí ar na tascanna uilig a dhéanfaidh searbhóntaí. Roghnóidh siad cuid de na tascanna seo agus cleachtfaidh siad roinnt de na gníomhartha a bhaineann leo.</p> <p>Seicheamh Gluaiseachtaí Roghnóidh na páistí ceithre ghníomh as na gníomhartha a chleacht siad le gníomhsheicheamh gairid athchleachtach a chruthú. Déanfaidh siad gach gníomh ar feadh ceithre bhuille. Ba chóir go rithfeadh an gníomh deireanach isteach go nádúrtha sa chéad ghníomh. Déanfaidh siad an seicheamh faoi thrí.</p> <p>Beidh leath an ranga i mbun léirithe agus an leath eile ag breathnú agus ag plé/ag luacháil. Malartóidh siad ról agus déanfaidh siad arís é. Cad iad na gníomhartha is féidir leat a shainaitheint? An raibh gluaiseacht réidh faoin seicheamh? Cé leis an seicheamh ba shuimiúla leat? Cad chuige?</p> <p>I nGRÚPAÍ DE CHEATHRAR</p> <p>Gníomhsheicheamh Muileata</p> <div style="display: flex; justify-content: space-around; align-items: flex-start;"> <div style="text-align: center;"> <p>1</p> </div> <div style="text-align: center;"> <p>2</p> </div> <div style="text-align: center;"> <p>3</p> </div> <div style="text-align: center;"> <p>4</p> </div> </div>	<p>Gníomhartha áibhéileacha</p> <p>Casadh nó léim a chur isteach le hathrú treo nó leibhéal a léiriú</p>

Gníomhaíochtaí	Pointí Teagaisc
<p>Seasfaidh na páistí i bhfóir mhúileata mar a thaispeántar ar lch. 24. Léireoidh an duine atá chun tosaigh a sheiceamh agus déanfaidh an triúr taobh thiar de aithris ar an cheannaire. Críochnóidh siad gach seiceamh le ceathrú casaidh deiseal sa dóigh go mbeidh ceannaire nua ann. Anois déanfaidh an triúr páistí atá taobh thiar de aithris ar sheiceamh an cheannaire nua. Rachaidh na grúpaí ar aghaidh mar sin go dtí go mbeidh faille ag gach duine den cheathrar a bheith mar cheannaire.</p> <p>Gníomhsheiceamh Grúpa Roghnóidh na grúpaí gluaiseacht amháin as seiceamh gach baille den ghrúpa a léireoidh codarsnacht i ngluaiseachtaí agus i leibhéil. Bainfidh siad triail as éagsúlacht ghluaiseachtaí ó gach seiceamh agus aontóidh siad ar cheann acu a léiríonn athruithe gluaiseachta, treo agus leibhéil. Léireoidh siad gach gníomh roghnaithe ar a seal mar a rinneadh thuas, agus déanfaidh siad an seiceamh iomlán ceithre huaire.</p>	<p>Uainiú</p> <p>Gluaiseachtaí áibhéileacha</p> <p>Gníomhartha móra a dhéanamh Athruithe i leibhéal a léiriú</p>
Creatlach Damhsa	
<p>Léireoidh na grúpaí an Gníomhsheiceamh Muileata agus, ina dhiaidh, an Gníomhsheiceamh Grúpa. Déanfaidh siad ceithre huaire é.</p> <p>Beidh leath an ranga i mbun léirithe agus an leath eile ag breathnú agus ag plé/ag luacháil. Malartóidh siad róil agus déanfaidh siad arís é.</p> <p>Fiafraigh de na páistí:</p> <ul style="list-style-type: none"> • An raibh gluaiseacht réidh faoi na gluaiseachtaí agus ar léirigh siad codarsnacht i ngluaiseacht agus i leibhéil? • Cé acu seiceamh grúpa is mó a thaitin leat? • Arbh fhéidir leat aon fheabhsuithe a mholadh do ghrúpa? 	<p>Ceangail mhíne</p>
Iarlaclaíocht	
<p>Rachaidh na páistí ar cosa in airde go cliathánach trí na spásanna. Bogfaidh siad ar dheis agus ar clé, athróidh siad treo agus stadfaidh siad ar ordú uait.</p>	<p>Lámha ar a gcorróga acu lad ag amharc sa treo taistil Meáchan ar úlla na gcos Coiscéimeanna beaga</p>
Luacháil	
<p>An raibh ceannaire follasach ag an ghrúpa nó an raibh cead cainte ag gach duine i roghnú na ngníomhartha a chuaigh ar aghaidh chuig an seiceamh grúpa? Cad é mar a roghnaigh sibh gníomhartha? Pléigh an réimse leibhéal agus an réimse cruthanna a úsáideadh.</p>	

Gníomhaíocht a Sé Mná agus Fir Uaisle

Cuspóirí Foghlama Molta

Is é a dhéanfaidh na páistí:

- bheith in ann freagairt i ngluaiseacht trí mhíreanna gluaiseachta a fhiosrú, a chruthú agus a léiriú mar fhreagairt ar spreagthaí éagsúla;
- bheith in ann oibriú go cruthaitheach, ina n-aonar agus i ngrúpaí beaga; agus
- bheith in ann a ngluaiseachtaí féin agus gluaiseachtaí daoine eile a bhreathnú, a thuiscint, a phlé agus a luacháil, agus cinnteoireacht a dhéanamh fúthu, agus bheith in ann a aithint cad is léiriú maith ann [Cum].

Gníomhaíochtaí Foghlama agus Teagaisc Molta

Mar ullmhú le haghaidh na ngníomhaíochtaí damhsa, cuir an rang ina dhá ghrúpa. Machnóidh grúpa amháin ar ghníomhartha a bhain le mná sa ré Victeoiriach agus déanfaidh siad liosta díobh. Pléifidh agus aontóidh an grúpa eile ar liosta de ghníomhartha a bhain le fir sa ré Victeoiriach. Tabhair amach Áis F, 'Bunachar Gníomh-Fhocal ar Mhná agus Fhir Uaisle' mar spreagadh, más gá.

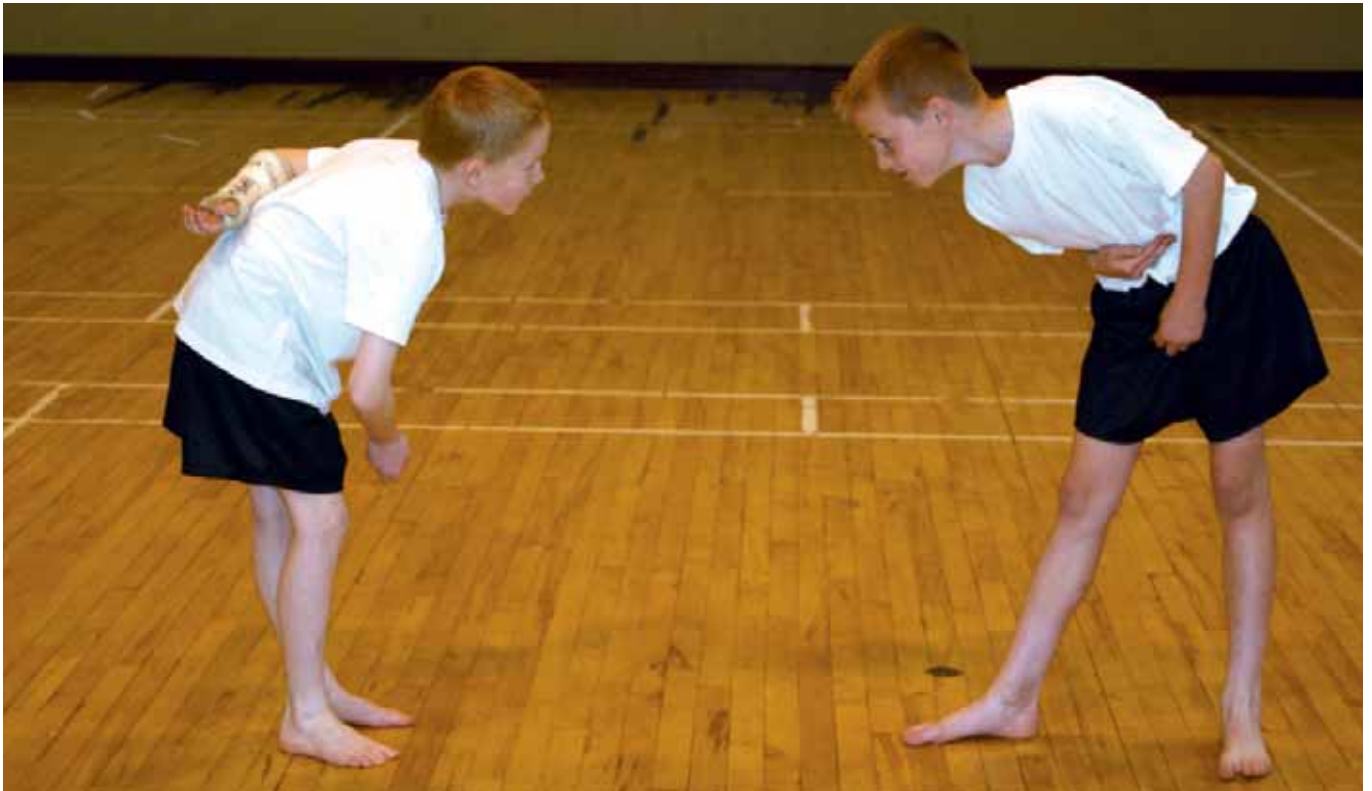

Damhsa Cruthaitheach – Mná agus Fir Uaisle

Sa Réamhaclaíocht, oibreoidh gach páiste ina aonar ag samhlú gur bean nó fear uasal é/í amuigh ar shiúlóid sa ré Victeoiriach. Cleachtfaidh siad siúl mall faoi smacht agus tabharfaidh siad comharthaí anois is arís nuair a rachaidh siad thar dhuine dá lucht aitheantais. I ngrúpaí beaga, cruthóidh na páistí dhá sheicheamh – ceann amháin a léireoidh na gníomhaíochtaí a dhéanfaidh bean uasal i rith an lae sa ré Victeoiriach, agus an ceann eile a léireoidh na gníomhaíochtaí a dhéanfaidh fear uasal i rith an lae sa ré Victeoiriach. Ceanglóidh na grúpaí an dá sheicheamh le chéile le damhsa iomlán a chruthú.

Roimh dheireadh an cheachta beidh páistí in ann:

- siúl agus gotháil i stíl mná nó fir uasail sa ré Victeoiriach;
- oibriú i ngrúpa beag le roinnt gluaiseachtaí a roghnú agus a cheangal le seicheamh gairid a chruthú;
- léiriú i gcuideachta; agus
- dhá sheicheamh a cheangal le chéile le damhsa ‘Ban agus Fear Uasal’ a léiriú.



CEOL MOLTA: ‘I Do Not Love You Isabella’, Cliff Richard (níl seo ar an CD).

Gníomhaíochtaí	Pointí Teagaisc
Réamhaclaíocht	
Siúlfaidh páistí go bríomhar trí na spásanna agus stadfaidh ar ordú uait. Siúlfaidh siad feadh na sráide mar bhean nó mar fhear uasal sa ré Victeoiriach. Anois is arís umhlóidh siad, déanfaidh siad sméideadh cinn, ardóidh siad a hata nó croithfidh siad lámh leis na daoine a chasfaidh orthu.	Castaí géara agus athruithe treo Siúl mall ríoga Gothaí áibhéileacha
Forbairt	
I nGRÚPAÍ DE CHEATHRAR GO SEISEAR	
<p>Seicheamh Ban agus Fear Uasal</p> <p>Socróidh gach grúpa cé acu grúpa ban, grúpa fear nó grúpa measctha a bheidh ann. Roghnóidh siad roinnt gníomhaíochtaí/gluaiseachtaí le ceangal le chéile chun seicheamh a chruthú.</p> <p>Ba cheart dóibh smaoinemh faoi cén cruth ba chóir a bheith ar an ghrúpa a úsáidfidh siad agus faoi cé acu a bheidh siad i mbun léirithe uilig le chéile, duine i ndiaidh duine, ina mbeirteanna nó ina dtriúir.</p> <p>Déanfaidh siad an seicheamh ceithre huair. Beidh leath an ranga i mbun léirithe agus an leath eile ag breathnú agus ag plé/ag luacháil. Malartóidh siad róil agus déanfaidh siad arís é.</p> <ul style="list-style-type: none"> • Iarr ar pháistí na gníomhaíochtaí atá á léiriú a shainaitheint. An raibh gluaiseacht réidh faoi na gluaiseachtaí agus ar léirigh siad codarsnacht i ngluaiseacht agus i leibhéal? Ar aimsigh siad gníomhartha aonair an-suimiúla ar bith? 	Gníomhartha móra a dhéanamh Ceangail mhíne idir gníomhartha Athruithe treo agus leibhéal
Creatlach Damhsa	
Léireoidh na grúpaí a seicheamh damhsa ar a seal. Iarr ar na breathnóirí machnamh faoi ngluaiseacht na seicheamh. Cé acu grúpa is mó a thaitin leo? An dtiocfadh leo aon fheabhsuithe a mholadh ar dhamhsa faoi leith?	
Déanfaidh an rang iomlán léiriú le chéile.	

Gníomhaíochtaí	Pointí Teagaisc
Iarlaclaíocht	
Luífidh páistí i gcruth leathan ar an urlár agus crapfaidh siad gach géag go mall i dtreo an choirp. Ansin luífidh siad i gcruth beag cuachta agus sínfidh siad gach géag go fadálach go dtí go mbeidh siad ina luí i gcruth leathan arís.	Gluaiseachtaí míne malla
Luacháil	
Cad é a shíl na páistí faoi oibriú ina ngrúpaí de sheisear, .i. beagáinín níos mó ná na grúpaí roimhe seo? Arbh fhusa nó ar dheacra é ná oibriú ina gceathrair? Cad é mar a rinneadh cinntí agus cé a rinne iad? An raibh siad níos muiníní astu féin agus iad i mbun ghluaiseachtaí na bpáistí eile a mheas agus a luacháil? An bhfuil siad in ann comhairle mhaith a thabhairt dá chéile maidir le gnéithe de sheichimh/de dhamhsaí a chéile a fheabhsú?	





RAINNÍAN

Nollaig Victeoiriach

03

Gníomhaíocht a Seacht Seó Mór na Nollag

Cuspóirí Foghlama Molta

Is é a dhéanfaidh na páistí:

- a thuiscint an dóigh a n-úsáideann ealaíontóirí réimse d'amharciómhánna le brí a chur in iúl agus le freagairt phearsanta a mhealladh;
- a bhfreagairtí a fhorbairt i ngluaiseacht trí mhíreanna gluaiseachta a fhiosrú, a chruthú agus a léiriú mar fhreagairt ar spreagthaí éagsúla;
- bheith in ann a ngluaiseachtaí féin agus gluaiseachtaí daoine eile a bhreathnú, a thuiscint, a phlé agus a luacháil, agus cinnteoireacht a dhéanamh fúthu, agus bheith in ann a aithint cad is léiriú maith ann [Cum].

Gníomhaíochtaí Foghlama agus Teagaisc Molta

Cuir ar taispeáint réimse de cártaí Nollag ar a bhfuil radhairc gheimhridh nó shneachta ón ré Victeoiriach le bheith ina spreagadh le haghaidh plé ar Nollaig Victeoiriach thipiciúil. Cuir na daltaí ina ngrúpaí beaga agus iarr orthu dathanna, samhlaoidí, patrúin agus stíl radhairc shneachta ar réimse cártaí a phlé (féach suíomh Gréasáin The Victoria and Albert Museum le haghaidh samplaí). Machnóidh na páistí ar na mothúcháin a dhúisíonn na dathanna iontu, ar cad é atá á léiriú ag an íomhá, ar a dtugann sí orthu smaoineamh faoi agus ar cé acu atá nó nach bhfuil patrúin ar bith sna radhairc.

Cruthóidh an rang radhairc gheimhridh nó shneachta dá gcuid féin agus réimse meán in úsáid acu. Cuirfidh siad a gcuid oibre ar taispeáint agus pléifidh siad a radhairc le daltaí eile.



Damhsa Cruthaitheach – Seó Mór na Nollag

Bogfaidh na páistí ina n-aonar trí na spásanna, ag lígean orthu féin go bhfuil sneachta ar an talamh agus go bhfuil siad ag déanamh patrúin lena gcoiscéimeanna sa sneachta. Fiosróidh, cleachtfaidh agus léireoidh siad na gluaiseachtaí a úsáidtear le crann Nollag a mhaisiú.

Oibreoidh na páistí ina ngrúpaí de cheathrar le seicheamh ar chaitheamh meallta sneachta agus le seicheamh ar mhaisiú crainn a chruthú, a chleachtadh, a athdhéanamh, a bheachtú agus a léiriú. Léireoidh gach grúpa a sheicheamh ar a seal le linn do na páistí eile an léiriú a bhreathnú agus a luacháil.

Roimh dheireadh an cheachta beidh páistí in ann:

- gluaiseacht go samhlaíoch ar shneachta/ar thalamh oighreata;
- oibriú i ngrúpa de cheathrar le seicheamh ar chaitheamh meallta sneachta agus le seicheamh ar mhaisiú crainn a chruthú; agus
- damhsa ‘Seó Mór na Nollag’ a léiriú.



CEOL MOLTA: ‘Winter Wonderland’, Darlene Love (níl seo ar an CD).

Gníomhaíochtaí	Pointí Teagaisc
Réamhaclaíocht	
<p>Bogfaidh páistí trí na spásanna amhail is dá mbeadh sneachta ar an talamh. Déanfaidh siad patrún lena gcoiscéimeanna sa sneachta agus stadfaidh siad le sneachta a chiceáil san aer. Samhlóidh siad go bhfuil siad ag siúl trí shneachta domhain, nó gur tháinig siad go tobann ar leac oighir.</p>	<p>Spás a úsáid go maith Coiscéimeanna móra/beaga cúramacha Sciorradh/sleamhnú go mín</p>
Forbairt	
I nGRÚPAÍ DE CHEATHRAR	
<p>Seicheamh ar Chaitheamh Meallta Sneachta Cruthóidh na páistí seicheamh gnímh/frithghnímh bríomhar ar chaitheamh agus sheachaint meallta sneachta. Gluaisfidh siad agus sínfidh siad ar leibhéal éagsúla sa spás taobh istigh den limistéar a leagadh amach dóibh. Déanfaidh grúpaí an seicheamh faoi dhó.</p> <p>Beidh leath an ranga i mbun léirithe agus an leath eile ag breathnú agus ag plé/ag luacháil. Ansin malartóidh siad róil agus déanfaidh siad arís é. Iarr ar na páistí breathnú cé acu atá a lán gluaiseachta taobh istigh de gach grúpa nó nach bhfuil. An bhfuil na grúpaí ag obair ar leibhéal éagsúla sa spás agus ag déanamh cruthanna suimiúla?</p>	<p>Cromadh agus seachaint Sní amach is isteach trí spásanna</p>
<p>Seicheamh ar Mhaisiú an Chrainn Déanfaidh páistí a méara a chroitheadh is a lúbarnaíl le rince áilleagán lonrach a chur in iúl. Úsáidfí siad a lámha agus a méara leis an chorp a threorú isteach i gcastaí míne ar an láthair, ansin faoi shiúl. Sínfí na páistí a méara, a sciatháin agus a gcosa amach i dtreonna éagsúla le cuma réaltaí Nollag a chur orthu féin. Ceanglóidh siad abhóga agus léimeanna leis an ghluaiseacht.</p> <p>Béarfaidh na grúpaí greim láimhe ar a chéile le slabhra gairid a chruthú – cosúil le slabhra páipéir. Mionluascfaidh na páistí suas agus síos, snífidh siad trí na spásanna ansin stadfaidh siad le ciorcal a dhéanamh. Béarfaidh siad greim láimhe ar a chéile lena ndeasóga go hard sa lár agus ‘lonróidh’ siad; sínfí siad a gciotóga amach agus lonróidh siad ar leibhéal éagsúla.</p> <p>Ba cheart do na grúpaí an seicheamh seo a chleachtadh agus é a dhéanamh faoi dhó.</p>	<p>Leibhéal agus cruthanna éagsúla Castaí míne</p> <p>Tuirling go héadrom Gluaiseachtaí géara tobanna Mionluascthaí míne réidhe Ardsíneadh sa lár Gluaiseachtaí áibhéileacha</p>

Gníomhaíochtaí	Pointí Teagaisc
<p>Beidh leath an ranga i mbun léirithe agus an leath eile ag breathnú agus ag plé/ag luacháil. Ansin malartóidh siad róil agus déanfaidh siad arís é. Iarr ar na breathnóirí machnamh faoi ghluaiseacht gach seichimh. An bhfuil athruithe i dtreo agus i leibhéal san áireamh? Cé acu léiriú is mó a thaitin leo, agus cad chuige?</p>	
<p>Creatlach Damhsa</p>	
<p>Léireoidh gach grúpa na Seichimh ar Chaitheamh Meallta Sneachta agus ar Mhaisiú an Chrainn faoi dhó.</p> <p>Iarr ar na breathnóirí machnamh faoi cé acu grúpa a léirigh an damhsa is suimiúla agus cad chuige. An dtiocfadh leo moltaí ar bith a dhéanamh le léiriú grúpa eile a fheabhsú?</p> <p>Déanfaidh an rang iomlán léiriú le chéile.</p>	<p>Ceangail mhíne</p>
<p>Iaraclaíocht</p>	
<p>Sleamhnóidh na páistí trí na spásanna. Stadfaidh siad ar ordú uait agus iad ar crith le fuacht. Déanfaidh siad arís é.</p>	
<p>Luacháil</p>	
<p>Fiafraigh de na daltaí cé acu seicheamh ab fhearr leo: caitheamh meallta sneachta, inar tháinig siad chun tosaigh lena smaointe féin, nó maisiú, inar tugadh níos mó treoracha dóibh. An dtig le gach dalta a dhamhsa féin agus damhsaí daoine eile a phlé go héifeachtach? Ar thairg gach páiste a smaointe cruthaitheacha agus ar tugadh a luach dóibh? Ar fhoghlaim na páistí ó luachálacha daoine eile agus ar thug siad a luach dóibh?</p>	





RAINNAN

An Saol Victeoiriach **04**

Gníomhaíocht a hOcht An Mórshéo Deiridh

Cuspóirí Foghlama Molta

Is é a dhéanfaidh na páistí:

- bheith in ann oibriú ina n-aonar agus go comhoibríoch ina mbeirteanna agus ina ngrúpaí beaga [Cum];
- cumas, smacht agus comhordú méadaitheach a fhorbairt agus bheith in ann na scileanna a thabhairt chun beachte, a shíneadh agus a léiriú le cruinneas agus le comhsheasmhacht fheabhsaithe; agus
- bheith in ann a ngluaiseachtaí féin agus gluaiseachtaí daoine eile a bhreathnú, a thuiscint, a phlé agus a luacháil, agus cinnteoireacht a dhéanamh fúthu, agus bheith in ann a aithint cad is léiriú maith ann [Cum].



Gníomhaíochtaí Foghlama agus Teagaisc

Mar ullmhú le haghaidh na ngníomhaíochtaí damhsa, cuir an rang ina sheacht ngrúpa. Cruthóidh gach grúpa damhsa a léireoidh céim amháin san aonad seo (.i. Grúpa 1 – Páistí Sráide, Grúpa 2 – Fostú Páistí, Grúpa 3 – Cluichí Sráide, Grúpa 4 – Laethanta Scoile, Grúpa 5 – An Saol Thíos Staighre, Grúpa 6 – Mná agus Fir Uaisle agus Grúpa 7 – Seó Mór na Nollag).

Tá sé tábhachtach am pleanála sa seomra ranga a chur san áireamh. Spreag na daltaí le héisteacht go gníomhach agus le tuairimí a roinnt, le meas a thabhairt do dhearcadh agus do thuairimí daoine eile agus le teacht ar chomhaontú tríd an idirbheartaíocht agus an chomhréiteach. Is féidir go mbeidh sé ina chuidiú acu taifead scríofa nó pictiúrtha den seicheamh damhsa a dhéanamh sula rachaidh siad chuig an halla le cleachtadh agus le léiriú.



Damhsa Cruthaitheach – An Mórshéó Deiridh

I ndiaidh réamhchleachtaidh ghairid, cleachtfaidh gach grúpa a ndamhsa agus tabharfaidh siad chun beachta é. Ansin rachaidh siad i mbun léirithe ar a seal. Scannánaigh an ‘Mórshéó Deiridh’ lena bhreithmheas, lena luacháil agus lena cheiliúradh ar ais sa seomra ranga. D’fhéadfaí stíl ‘scéal i ngrianghraif’ a úsáid leis na damhsaí a chur ar taispeánt. Más féidir, tabhair faill don rang an damhsa a léiriú do rang eile, do thionól nó d’oíche oscailte scoile.

Roimh dheireadh an cheachta beidh páistí in ann:

- smaointe a fhiosrú, gníomhartha a dhéanamh díobh agus a luach a thabhairt do thuairim gach baill de ghrúpa;
- damhsa a chruthú agus a léiriú a chuirfidh in iúl gach gné faoi leith den aonad; agus
- seiceamh damhsa gach grúpa a bhreathnú, a phlé, a luacháil agus a cheiliúradh.

Gníomhaíochtaí	Pointí Teagaisc
Réamhaclaíocht	
<p>Rachaidh na páistí ar cosa in airde chun tosaigh trí na spásanna, cos chlé chun tosaigh ar dtús, ansin cos dheas.</p> <p>Rachaidh siad ar cosa in airde go cliathánach sa dá threo.</p> <p>Ansin cuirfidh na páistí gluaiseachtaí chun tosaigh agus go cliathánach le chéile le seiceamh gairid in-athchleachtach a chruthú.</p>	<p>Spás a úsáid go maith</p> <p>Coiscéim chiúin</p> <p>Lámha ar a gcorróga acu</p> <p>Amharc i dtreo an taistil</p> <p>Meáchan ar úlla na gcós</p> <p>Coiscéimeanna beaga</p>
Forbairt	
<p>I nGRÚPAÍ</p> <p>Oibreoidh gach grúpa ar a sheiceamh féin ina mbeidh athruithe luais, leibhéil, treo agus réimse gluaiseachtaí san áireamh. Cinntigh go bhfiosróidh agus go n-oibreoidh na páistí ar fhéidearthachtaí éagsúla agus ar réitigh mhalartacha sa dóigh go mbeidh smaointe gach duine san áireamh sa damhsa grúpa.</p> <p>Léireoidh gach grúpa a sheiceamh ar a seal mar ‘Mhórshéó Deiridh’.</p> <p>Iarr ar na páistí seiceamh gach grúpa a phlé [an raibh sé soiléir cad é a bhí á dhéanamh acu? an raibh éagsúlacht sa seiceamh? an raibh gluaiseacht réidh faoi?].</p>	<p>Ceangail mhíne</p> <p>Gluaiseachtaí áibhéileacha</p>
Luacháil	
<p>Ar thug na gníomhaíochtaí damhsa deis fhéinléirithe do na páistí agus deis le bheith ag obair ar a gcruthaitheacht féin agus cruthaitheacht daoine eile agus a luach a thabhairt di?</p> <p>Ar cuireadh le cumas na bpáistí léirithe daoine eile a luacháil?</p> <p>Ar fhoghlaim siad ó thuairimí daoine eile agus ar thug siad a luach dóibh?</p> <p>Cad é a d’fhoghlaim siad as oibriú i ngrúpaí?</p>	

Áiseanna

Áis A

Bunachair Ghníomh-Fhocal ar Pháistí Sráide agus Cluichí Sráide

Páiste Sráide

súgradh	rith	scipeáil	truslóg	léim	lorg	rolladh
folú	seachaint	amharc	cúbadh	teagmháil	rothlú	tiontú
caitheamh	breith	léim	rolladh	cantaireacht	lascadh	tuisliú
gasta	sleamhnú	síneadh amach	brú	tarraingt	tóir	lúbarnaíl
mall	siúl	lámhacán	cromadh	sracadh	cuardach	sleamhnú
sciorradh	cromadh	casadh	tiontú	tógáil	iompar	fáscadh

Cluichí Sráide

cleas na bacóide	caiseal a chur ag fiodrince	saighdiúirí	leaisteanna
folacháin	fonsa a rolladh	clocha tarraingthe	scipeáil
coiscéimeanna mhamó	cluichí liathróide	diabolo	
cluiche púicín	rímeanna le canadh	mirlíní	

Áis B

Bunachar Gníomh-Fhocal ar Fhostú Páistí

Monarcha Brící

tógáil	iompar	cur ar aghaidh	íslíú	cromadh	síneadh	athchleachtach
--------	--------	----------------	-------	---------	---------	----------------

Glantóir Simléar

dreapadh	lámhacán	fáscadh	lúbarnaíl	tógáil	breith ar
lúbadh	tiontú	síneadh amach	scuabadh	íslíú	scríobadh
cromadh	síneadh	titim	céimbhogadh	greamú	sleamhnú

Muilte

lámhacán	fáscadh	sleamhnú	lúbarnaíl	tiontú	lúbadh
síneadh amach	tarraingt	brú	cromadh	sracadh	bailiú

Mianaigh

lámhacán	fáscadh	sleamhnú	lúbarnaíl	tochailt	lódáil
cromadh	sracadh	tarraingt	brú	sluasaid	coscairt
casadh	síneadh amach	lámhacán	sleamhnú	sciorradh	mall

Mangairí Sráide

lámh a chroitheadh	gotháil	cromadh	síneadh amach	tairiscint
--------------------	---------	---------	---------------	------------

Áis C

Leidchárta Scipeála

Bunscileanna Gluaiseachta a Fhorbairt

Pointí Teagaisc	Leideanna
<p>Rithimiúil agus ligthe. Tréith de theicníc níos oilte is ea ardú glúine níos ísle, de ghnáth.*</p> <p>Léiriú ar úlla na gcos.</p> <p>Ceann socair, súile ag amharc chun tosaigh.</p> <p>Sciatháin ag gluaiseacht in urchomhaireacht le cosa. *</p> <p>* Túschrítear Scile</p>	<p><i>Tabhair coiscéim chun tosaigh leis an chos dheas agus tabhair truslóg uirthi, ansin leis an chos chlé. “Chun tosaigh agus truslóg in airde.” Beir greim láimhe ar an pháiste agus scipeáil leis le go mothóidh sé rithim. “Coiscéim – truslóg, coiscéim – truslóg.”</i></p> <p><i>“A haon agus, a dó agus...”</i></p> <p><i>Sáil in airde ón talamh. Tiomáin chun tosaigh leis an chos luasctha.</i></p> <p><i>Ceann socair.</i> <i>Ucht a chur ort.</i></p> <p><i>“Léim” agus “Luascadh”.</i></p>
Cuir isteach má fheiceann tú	Leideanna
<p>Go bhfuil an ghluaiseacht gan rithim agus gann i rithim.</p> <p>Nach bhfuil na sciatháin ag bogadh le cuidiú le luail.</p> <p>Nach bhfuil rúitíní, glúine agus cromáin á lúbadh.</p> <p>Go bhfuiltear ag tuirlingt go spadchosach – gan luail an sciatháin a chomhuainiú le luail na coise.</p> <p>Go bhfuil an ceann agus na súile dírithe ar an urlár.</p>	<p><i>Úsáid gléasanna ceoil nó lámha leis an bhuille coiscéime truslóige a bhualadh amach.</i></p> <p><i>Gan luail na sciathán a bheith dolúbtha.</i></p> <p><i>Glúine a lúbadh le haghaidh tuirlingt éadrom siógach.</i></p> <p><i>Tuirlingt ar “spúinse” .i. tuirlingt leircíneach.</i> <i>Tuirlingt i gcónaí le glúine cromtha.</i></p> <p><i>Amharc chun tosaigh.</i></p>

Áis D

Bunachar Gníomh-Fhocal ar Laethanta Scoile

siúl

rith

ruaigeadh

canadh

scipeáil

sona

caitheamh

truslóg

máirseáil

caitheamh
in airde

folú

preabadh

rothlú

breith

cuardach

léamh

suí

gotháil

scríobh

seasamh

breith
greama

ardú

brónach

íslíú

Áis E

Bunachar Gníomh-Fhocal ar An Saol Thíos Staighre

sciúradh		scuabadh	
	dustáil		mapáil
glanadh		cur slacht ar	
	iarnáil		bualadh brait
snasú		leagan tábla	
	lasadh tine		riar béile
fáil/iompar		cur amach éadaí nite	
	scamhadh		mionghearradh
suaitheadh		freastal ar mháistreás/mháistir	leagan amach éadaí
gléasadh		líonadh folcadáin	
	scuabadh gruaige		maoirseacht
garraíodóireacht		cur córa ar chapall	
	glanadh stáblaí		cur diallaite ar chapall
glanadh trealamh marcaíochta		cur síl	
	treabhadh		baint
déanamh fómhair		grafadh	
	cruachadh féir		tochailt

Áis F

Bunachar Gníomh-Fhocal ar Mhná agus Fhir Uaisle

Mná Uaisle			
gléasadh		léamh	
	fuáil		siúl
searbhóntaí		cóiste	
	daoine ar cuairt		marcaíocht
scríobh		cróice	
	leadóg		múineadh

Fir Uaisle			
	marcaíocht		foghlaeireacht
sealgaireacht		léamh	
	scríobh		leadóg
daoine ar cuairt		cróice	
	mairseacht		

Aguisíní

Aguisín 1

Gluaiseachtaí Cruthaitheacha Damhsa Bunaithe Ar An Téama 'Na Vichteoiriaigh'

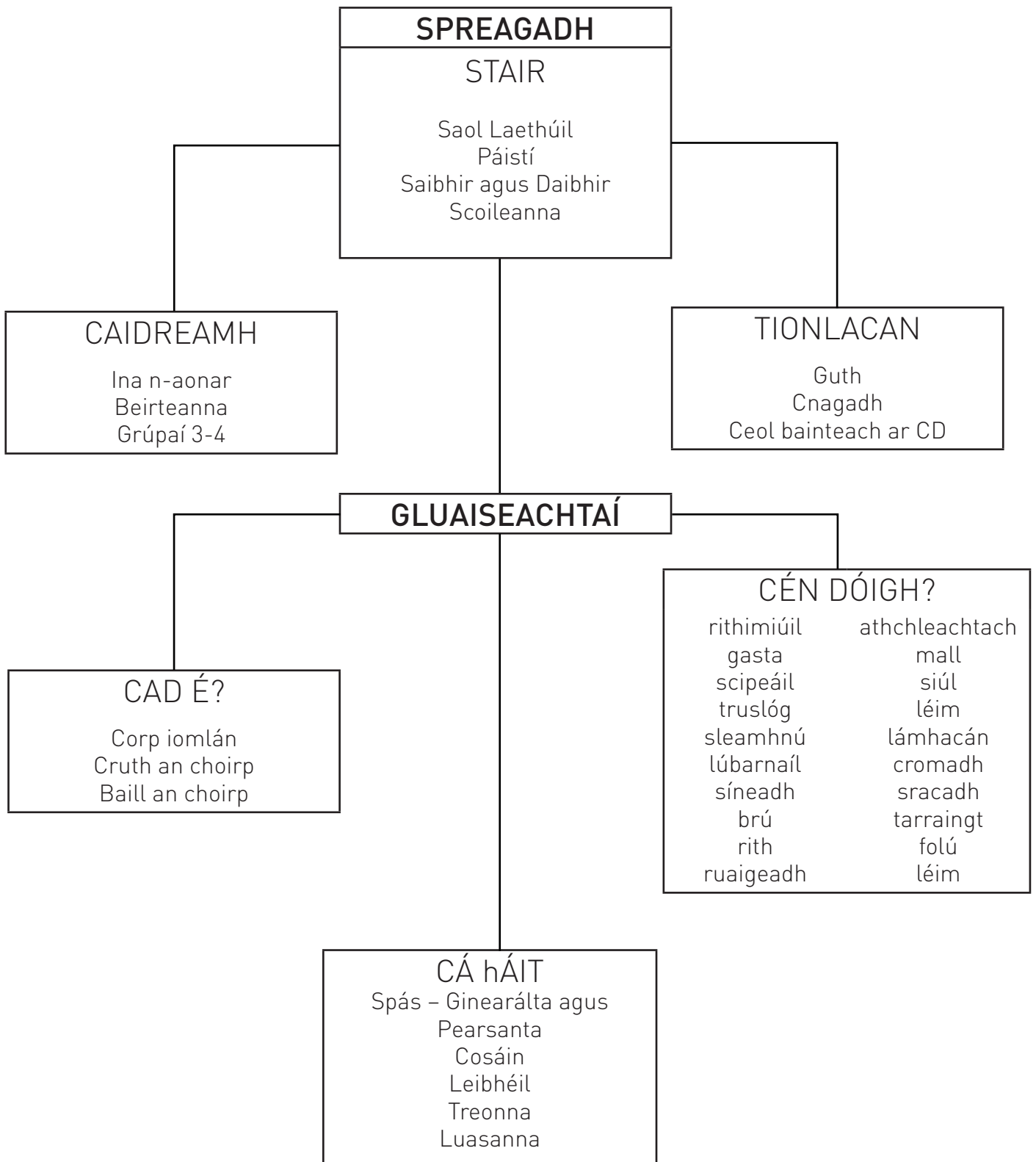

Aguisín 2

Saincheisteanna a Mhúintear Sa Téama 'Na Vichteoiriaigh'

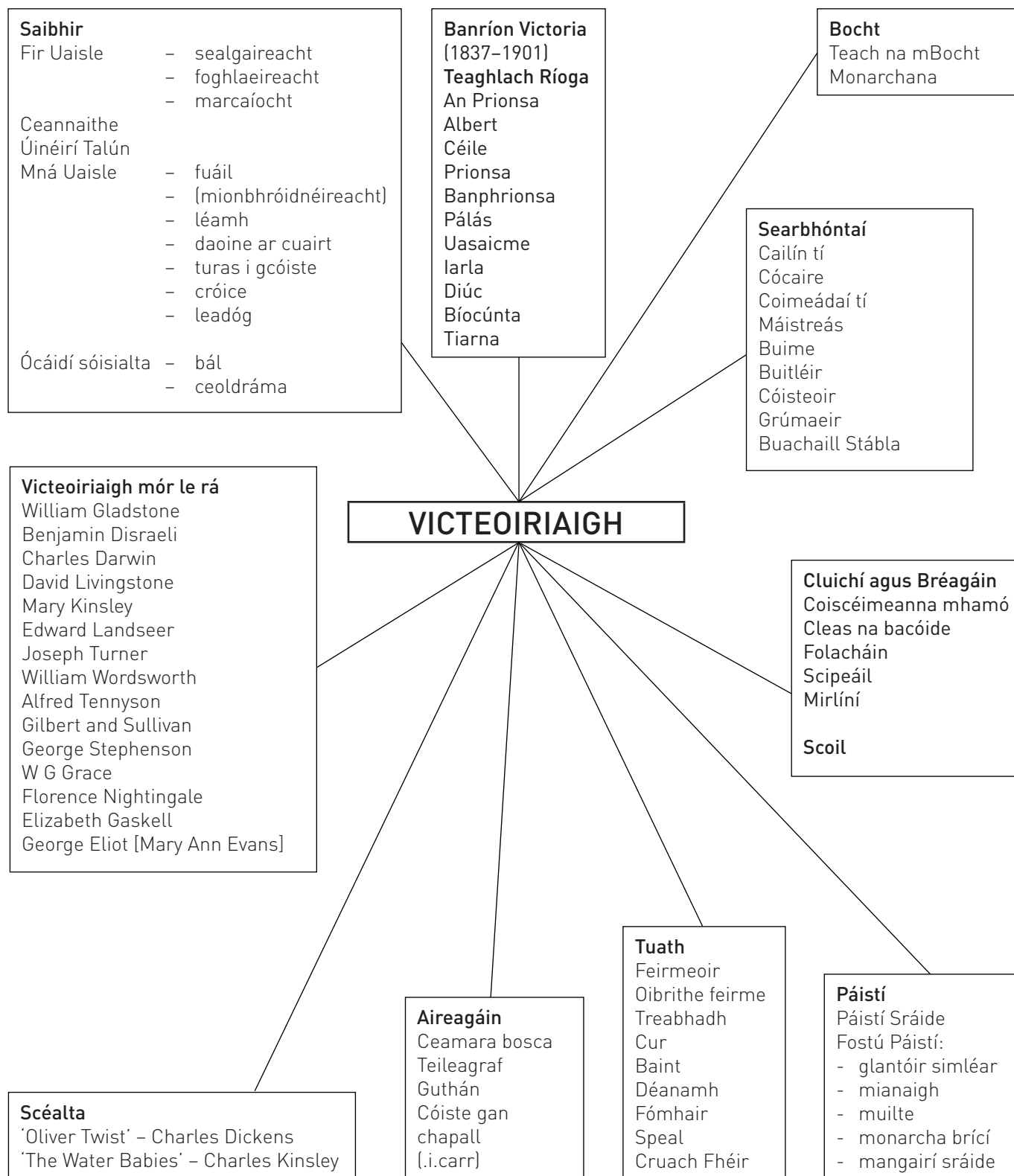

Liosta d'Áiseanna Molta

Ceol

Henri Mancini and James Galway: In the Pink – ASIN: B000002W83

- 'Pie in the Face Polka'
- Theme from 'The Molly Maguires'
- 'Pennywhistle Jig'
- 'The Thorn Birds Theme'

The Corrs: Forgiven, not Forgotten – ASIN: B000057RFA

- 'Toss the Feathers'
- 'Carraroe Jig'

Cliff Richards: The Wedding – ASIN: B00005J7X

- 'I do not love you Isabella'

Phil Spector: A Christmas Gift for You – ASIN: B00006RY1R

- Darlene Love: Winter Wonderland

Leabhair

Stepping Stones: Adventures in Dance Resource
(Interboard Physical Education Panel:1996)

Scannáin

- '**Oliver Twist**' (2006)
- '**Oliver**' (1968)
- '**The Water Babies**' (1978)

Suíomhanna Gréasáin

The National Gallery
www.nationalgallery.org.uk

BBC Learning – Victorians
www.bbc.co.uk/schools/victorians/

Victoria and Albert Museum – Museum of Childhood
www.vam.ac.uk/moc/

Ní ghlacann CCEA le freagracht ná dliteanas ar bith maidir le haon ábhar atá á sholáthar nó ar fáil ó shuíomh ar bith de na suíomhanna Gréasáin nasctha, agus ní gá go dtacaíonn CCEA leis na tuairimí a chuirtear in iúl orthu. Ní féidir linn ráthaíocht a thabhairt go n-oibreoidh na naisc seo an t-am ar fad agus níl smacht ar bith againn ar rochtain na leathanach nasctha.

Gluais

A

Aireagán
Aonad Téamach

Invention
Thematic Unit

B

Bosa Arda
Buime

High Five
Nanny

C

Caiseal
Cleas na Bacóide
Clocha Tarraingthe
Cluiche Púicín
Cóiste gan Chapall

Top (spinning)
Hopscotch
Jacks (game)
Blindman's Buff
Horseless Carriage (ie. car)

D

Déanamh na bhFolachán

Hide and Seek

F

Foghlaeireacht
Fonsa
Fostú Páistí

Shooting
Hoop (game)
Child Labour

L

Leaisteanna

Tag

M

Mír
Mirlíní
Mórseó Deiridh

Phrase (dance)
Marbles (game)
Grand Finale

S

Seicheamh
Seó Mór
Smaointe le Foghlaim a Nascadh (SFN)
Speal
Reo

Sequence (dance)
Extravaganza
Ideas for Connected Learning (ICL)
Scythe
Freeze

U

Úlla na gcos

Balls of the feet

Foilseachán de chuid CCEA © 2010



COUNCIL FOR THE CURRICULUM EXAMINATIONS AND ASSESSMENT 29 Clarendon Road, Clarendon Dock, Belfast BT1 3BG
☎ +44 (0)28 9026 1200 📠 +44 (0)28 9026 1234 📞 +44 (0)28 9024 2063 ✉ info@ccea.org.uk 🌐 www.ccea.org.uk

Rewarding Learning